

Н. Ю. Булава

**УКРАЇНСЬКА МОВА. ТЕСТОВІ ЗАВДАННЯ
ДЛЯ СЛУХАЧІВ-ІНОЗЕМЦІВ
ПІДГОТОВЧОГО ВІДДІЛЕННЯ
Частина 1**

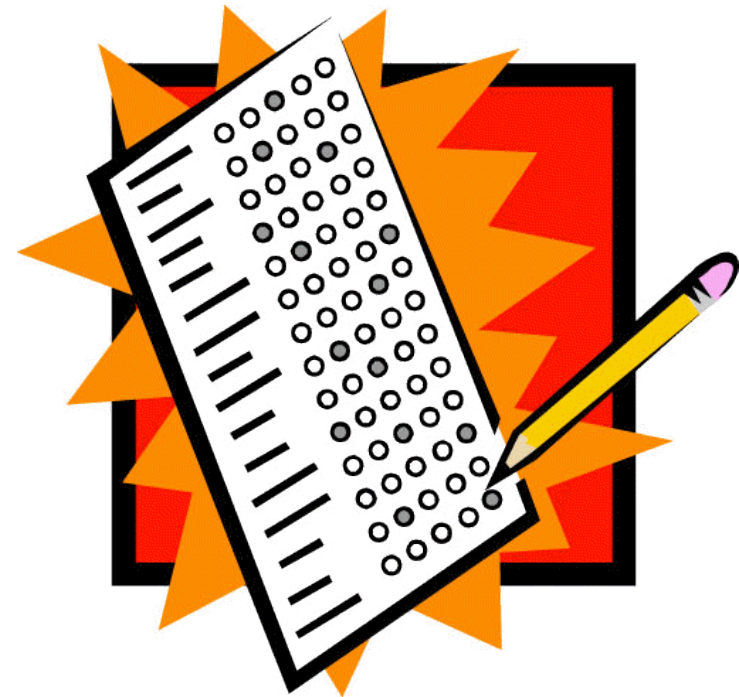

Міністерство освіти і науки України
Вінницький національний технічний університет

Н. Ю. Булава

**УКРАЇНСЬКА МОВА. ТЕСТОВІ ЗАВДАННЯ
ДЛЯ СЛУХАЧІВ-ІНОЗЕМЦІВ
ПІДГОТОВЧОГО ВІДДІЛЕННЯ
Частина 1**

Навчальний посібник

Вінниця
ВНТУ
2018

УДК 811.161.2(075)

Б90

Рекомендовано до друку Вченою радою Вінницького національного технічного університету Міністерства освіти і науки України (протокол № 16 від 22.06.2017 р.)

Рецензенти:

Л. Є. Азарова, доктор філологічних наук, професор

Л. М. Коваль, доктор філологічних наук, доцент

Т. М. Пустовіт, кандидат філологічних наук, доцент

Булава, Н. Ю.

Б90 Українська мова. Тестові завдання для слухачів-іноземців підготовчого відділення. Частина 1 : навчальний посібник / Булава Н. Ю. – Вінниця : ВНТУ, 2018. – 152 с.

У навчальному посібнику подано тестові завдання з української мови для слухачів-іноземців підготовчого відділення. Матеріал посібника спрямований на перевірку фонетико-граматичних знань та комунікативних конструкцій у слухачів-іноземців, які оволодівають українською мовою на початковому етапі навчання.

Тестові завдання призначені для аудиторної роботи слухачів-іноземців підготовчого відділення.

УДК 811.161.2(075)

© ВНТУ, 2018

ЗМІСТ

ПЕРЕДМОВА	5
Урок 1	6
Рівень I.....	6
Рівень II	10
Урок 2	15
Рівень I.....	15
Рівень II	19
Урок 3	24
Рівень I.....	24
Рівень II	28
Урок 4	33
Рівень I.....	33
Рівень II	37
Урок 5	42
Рівень I.....	42
Рівень II	47
Урок 6	52
Рівень I.....	52
Рівень II	57
Урок 7	62
Рівень I.....	62
Рівень II	66
Урок 8	71
Рівень I.....	71
Рівень II	75
Урок 9	80
Рівень I.....	80
Рівень II	84
Урок 10	89
Рівень I.....	89
Рівень II	93

Урок 11	98
Рівень I.....	98
Рівень II	102
Урок 12	107
Рівень I.....	107
Рівень II	111
Урок 13	116
Рівень I.....	116
Рівень II	120
Урок 14	125
Рівень I.....	125
Рівень II	129
Урок 15	134
Рівень I.....	134
Рівень II	138
Підсумковий тест-контроль	142
Рівень I.....	142
Рівень II	146
ЛІТЕРАТУРА.....	151

ПЕРЕДМОВА

Пропонований навчальний посібник є складовою частиною навчального комплексу для іноземних студентів, які вивчають українську мову з метою подальшого навчання у вищих навчальних закладах України.

Основна мета посібника – перевірка та систематизація фонетико-граматичних знань та комунікативних конструкцій в іноземних слухачів, які оволодівають українською мовою на початковому етапі навчання.

Посібник складено відповідно до навчальної програми з української мови для іноземних слухачів, які навчаються на підготовчому відділенні.

Навчальний посібник складається з 15 уроків та підсумкового тест-контролю. Кожен урок передбачає закріплення знань через виконання тестових завдань двох рівнів складності. До кожного уроку розроблено 25 завдань із чотирма варіантами відповідей, з яких необхідно обрати один правильний.

Матеріал посібника дібрано, систематизовано і структуровано так, щоб його можна було використовувати на заняттях української мови у вищих навчальних закладах різних типів. За змістом він охоплює теоретичні і практичні аспекти основних розділів курсу української мови: фонетики, орфографії, лексики, морфології, синтаксису, культури мовлення.

Тестовий спосіб виконання завдань спонукає до мислення, аналізу та узагальнення мовних фактів, сприяє формуванню особистості, яка прагне оволодіти вміннями та навичками вільного і грамотного користування мовними засобами української мови. Робота з посібником активізуватиме розумові зусилля слухачів-іноземців щодо засвоєння, осмислення і закріплення матеріалу, передбаченого навчальною програмою. Навчальний посібник допоможе викладачеві організувати індивідуальну роботу з усіма слухачами групи, об'єктивно проконтролювати та оцінити результати їхніх навчальних досягнень.

УРОК 1

Рівень I

1. Пишіть букви.

П, Е, Х, Ц, М – це ...

- а) х, е, ц, м, т.
- б) е, х, т, ц, м.
- в) м, е, т, ц, х.
- г) т, е, х, ц, м.

2. Пишіть букву в словах:

міст..., ...дин, стаді...н, с...нце, кін... .

- а) и.
- б) і.
- в) о.
- г) а.

3. Пишіть букву в словах:

... ата, са..., ста...іон, ...ім, ...еканат.

- а) х.
- б) д.
- в) с.
- г) т.

4. Пишіть букву **а** в усіх словах:

- а) сум..., м...ти, ком..., т...т, Нін... .
- б) дек...н, тат..., цін..., стін..., ...ко.
- в) мас..., ...том, т...ксі, с...д, хат... .
- г) т...м, ком..., стін..., кос..., т...кст.

5. Пишіть букву **т** в усіх словах:

- а) ма...и, ...ам, декана..., ко...а, с...ема.
- б) студен..., с...о, ку..., а...ом, кі... .
- в) су...а, ...ут, доцен..., са..., ко... .
- г) са..., ...аса, ...ім, х...о, ста...іон.

6. Пишіть слова за такою схемою:

— ' —

- а) дата, мати, один, око, стіна.
- б) маса, кома, місто, таксі, мама.
- в) каса, сонце, око, схема, кома.
- г) доцент, каса, декан, сумка, тато.

7. Пишіть слова за такою схемою:

— — ' — —

- а) кома, Семен, один, стіна, таксі.
- б) Антон, Оксана, доцент, кома, декан.
- в) кіно, тато, місто, Максим, стадіон.
- г) ціна, декан, один, доцент, таксі.

8. Які слова мають таку схему?

' —, —', —', — —', — —'

- а) сумка, тут, де, декан, ціна.
- б) око, текст, кома, там, таксі.
- в) мода, ми, сто, Ніна, хата.
- г) кома, код, око, текст, Антон.

9. Пишіть числа словами:

7, 100, 1, 101, 107

- а) сто сім, сто, один, сто один, сім.
- б) сім, сто один, один, сто один, сто сім.
- в) сім, сто, один, сто один, сто сім.
- г) сім, сто сім, один, сто один, сто.

10. Пишіть слова за такою схемою:

— —

- а) Семен, Антон, там, мода, один.
- б) сто, мати, сонце, схема, сік.
- в) місто, сума, маса, хто, ціна.
- г) Максим, кіно, око, дата, студент.

11. Імена людей – це...

- а) Семен. Антон. Син. Ніна. Інна.
- б) Оксана. Емма. Сем. Дім. Сума.
- в) Максим. Інна. Ніна. Семен. Емма.
- г) Оксана. Емма. Стіна. Антон. Максим.

12. Які слова відповідають на запитання:

Хто це?

- а) доцент, декан, каса, Максим, око.
- б) кіт, місто, атом, тато, Антон.
- в) студент, тато, мати, ти, доцент.
- г) ми, мати, син, тато, кут.

13. Які слова відповідають на запитання:

≠ хто?

- а) код, кома, кіт, каса, кут.
- б) сумка, дім, сад, дата, деканат.
- в) сік, стадіон, син, сто, сім.
- г) сумка, схема, стіна, сонце, Ніна.

14. Відповідайте на запитання:

Це деканат? – ...

- а) так, це деканат.
- б) там деканат.
- в) деканат тут.
- г) це деканат.

15. Які слова є антонімами (≠)?

- а) хата, дім, кіт, син, код, сік.
- б) студентка, так, тут, ні, там, студент.
- в) там, міст, ми, тато, ти, місто.
- г) кут, схема, кіт, син, сонце, система.

16. Пишіть запитання до підкресленого слова.

Семен та Емма тут.

- а) Хто тут?
- б) Де Емма?
- в) Де тут?
- г) Де Семен та Емма?

17. Знайдіть правильний варіант запитання та відповіді:

Це Оксана. Оксана – доцент. Антон студент. Оксана та Антон – це мама і син.

- а) Оксана студентка? – Так.
- б) Антон – доцент? – Ні. Це тато Антон.
- в) Хто це? – Це мама і син.
- г) Де мама і син? – Оксана та Антон там.

18. Дивіться малюнок та відповідайте на запитання:

Хто це? –



- а) це Інна і Семен.
- б) це мати і син.
- в) це декан і студент.
- г) це тато і син.

19. Дивіться малюнок та відповідайте на запитання:

Що це? –

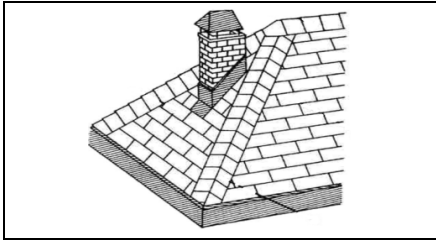

- а) це дім.
- б) це дах.
- в) це кут.
- г) це хата.

20. Дивіться малюнок і відповідайте на запитання:

Що це? –



- а) це сто.
- б) це син.
- в) це сумка.
- г) це сонце.

21. Пишіть, що ви бачите на малюнках:

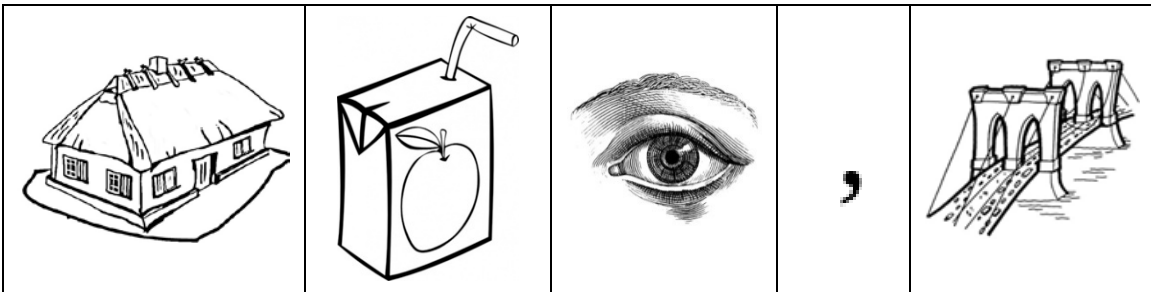

- а) міст, сік, око, хата, кома.
- б) сік, хата, око, міст, кома.
- в) міст, кома, сік, око, хата.
- г) хата, сік, око, кома, міст.

22. Пишіть, що ви бачите на малюнках:

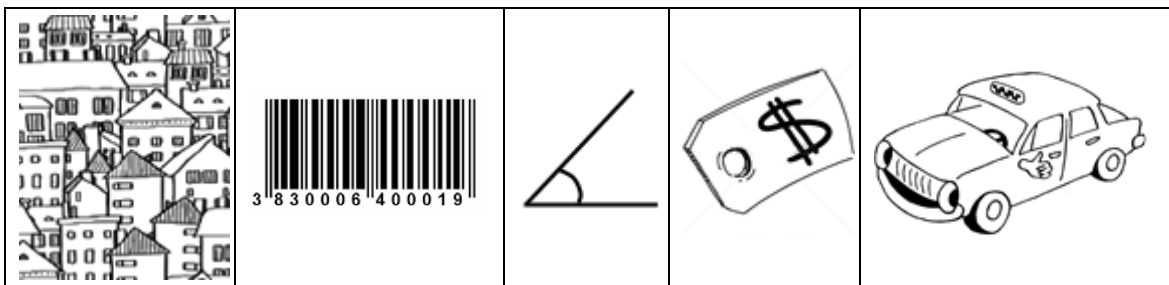

- а) сумка, сік, око, кома, таксі.
- б) сік, сумка, око, міст, кома.
- в) міст, кома, сік, око, сумка.
- г) місто, код, кут, ціна, таксі.

23. Пишіть, що ви бачите на малюнках:

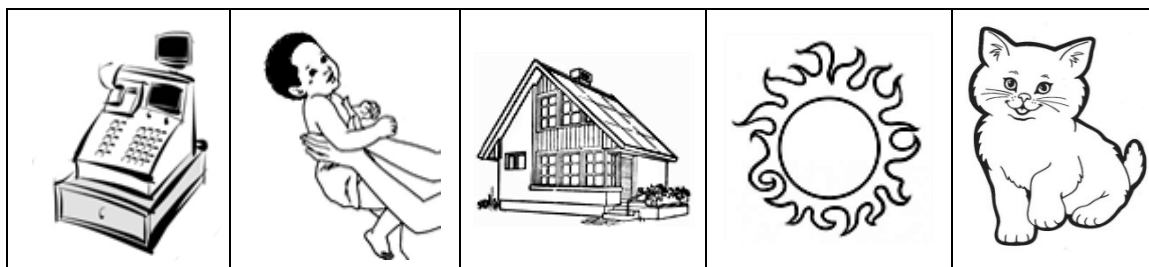

- а) кома, сто, кіт, код, каса.
- б) каса, сонце, око, дім, код.
- в) код, сік, дім, око, кут.
- г) каса, син, дім, сонце, кіт.

24. Знайдіть, які малюнки не відповідають (\neq) словам.

а)	б)	в)	г)
7			
1. хата	2. тато	3. схема	4. сім

25. Знайдіть, який малюнок не відповідає (\neq) слову.

а)	б)	в)	г)
1. дім	2. студент	3. код	4. стіна

Рівень II

1. Які це букви а, м, т, у, е, и, о, д, с, ц, і, н, к, х?

- а) голосні –
- б) приголосні –

2. Де правильний варіант написання *та, ем, хи, це, ме* ?

- а) да, ем, ми, уи, ме.
- б) ма, ед, ди, це, ти.
- в) ма, ец, ти, уе, мі.
- г) та, ем, хи, це, ме.

3. Пишіть слова з поданих букв:

- а) т, а, н, у, м.
- б) а, с, с, т, е, м, и.
- в) е, т, к, а, н, д, а.
- г) т, т, е, с, к.

4. Пишіть букву **о** в усіх словах рядка:

- а) с...мк..., д...м..., міст..., т...м, ст... .
- б) стаді...н, тат..., цін..., д...та, ...к... .
- в) к...т, ат...м, с...ма, т...т, цін... .
- г) т...т..., ...дин, кін..., д...цент, міст... .

5. Пишіть букву **д** у всіх словах:

- а) ...ах, ...ата, ...ин, ко..., сту...ент.
- б) са..., ...ім, ...ах, ...екан, ко... .
- в) ...ата, ...умка, са..., с...іна, ко...а.
- г) ...ім, су...ка, ...ім, с...о, о...о.

6. Які слова написані правильно?

- а) Максим, схема, стіна, ціна, кот.
- б) тут, дім, Іна, один, Семен.
- в) такси, сонце, Ніна, масса, сон.
- г) мати, сік, син, сім, схема.

7. Пишіть слова за кількістю складів: **текст, таксі, місто, кіт, Оксана, студентка, текст, сонце, мати, стадіон, міст, хата, Емма.**

- а) односкладові (_):
- б) двоскладові (_ _):
- в) трискладові (_ _ _):

8. Пишіть слова за такою схемою:

—', —', —', —', —'.

- а) стадіон, місто, сумка, таксі, хата.
- б) декан, система, око, один, ціна.
- в) атом, мама, таксі, доцент, стіна.
- г) дата, сонце, тато, ціна, кіно.

9. Пишіть слова за такою схемою:

—', —', —', —', —'.

- а) стіна, таксі, ціна, один.
- б) дата, місто, сума, схема.
- в) хата, студент, Семен, око.
- г) таксі, атом, сума, мати.

10. Поділіть слова на склади:

- а) мод-а, х-то, те-кст, А-нт-он, си-сте-ма.
- б) кі-но, мі-ст, ха-ос, м-и, ст-ад-іон.
- в) хто, текст, ці-на, о-дин, ін-сти-тут.
- г) ц-е, о-к-о, са-д, до-це-нт, сту-де-нт-ка.

11. Запишіть числівник 7 словом:

- а) сік.
- б) син.
- в) сім.
- г) сто.

12. Пишіть пропущене слово.

Це дім ... сад.

- а) це.
- б) ні.
- в) і.
- г) не.

13. Запишіть слова, які відповідають на запитання: *≠ хто?*

- а) код, кома, кіт, каса, кут.
- б) деканат, дім, дах, дата, маса.
- в) сік, сума, син, сто, сім.
- г) сумка, схема, стіна, сонце, мати.

14. Знайдіть синоніми (=).

- а) ти, дим, дім, ми, мама, тато.
- б) кома, кіт, код, кут, коса.
- в) сума, маса, каса, дім, хата.
- г) декан, студент, деканат, студентка, доцент.

15. Знайдіть антоніми (≠).

- а) сад, дата, сік, син, сто, один.
- б) один, мама, ти, мати, ми, сто.
- в) так, тут, мати, ні, там, тато.
- г) ти, місто, сім, це, де, міст.

16. Пишіть правильно речення.

І, хата, так, це, сад. –

- а) Сад і хата, так це.
- б) Це хата і сад, так.
- в) Так, це хата і сад.
- г) Це хата і сад, так.

17. Дивіться малюнок та відповідайте на запитання:

Хто це? –



- а) це студент.
- б) це доцент.
- в) це тато.
- г) це деканат.

18. Дивіться малюнок та відповідайте на запитання:



Хто це? –



- а) це Семен.
- б) це син.
- в) це сумка.
- г) це Оксана.



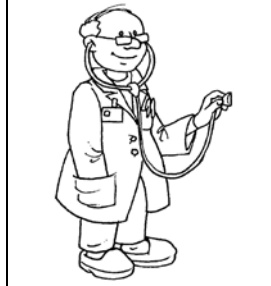

19. Дивіться малюнок та відповідайте на запитання:

Хто декан? – Це ...



а)	б)	в)	г)
			

20. Дивіться малюнок та відповідайте на запитання:

Хто мати? –

а)	б)	в)	г)
			

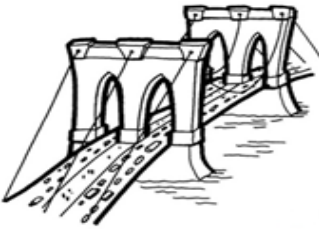

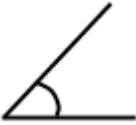
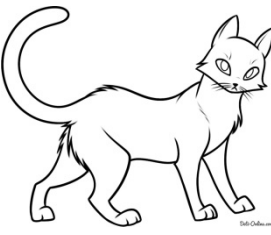
21. Дивіться малюнки, який малюнок не відповідає (≠) слову:

а) міст	б) дах	в) кут	г) кіт
			

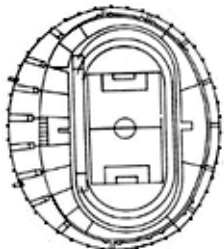
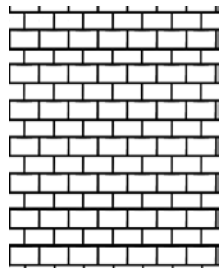

22. Знайдіть, яке слово не відповідає (≠) числу:

а) один	б) сто	в) сім	г) сто
1	107	7	100

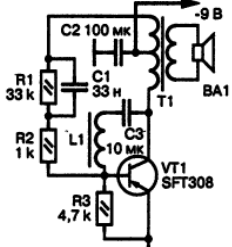

23. Напишіть, що ви бачите на малюнках:

а)	б)	в)	г)
		m	

24. Напишіть, що ви бачите на малюнках:

а)	б)	в)	г)
$3+3 = \textcircled{6}$			

25. Напишіть, що ви бачите на малюнках:

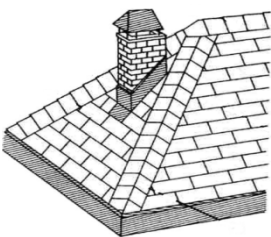
а)	б)	в)	г)
			

УРОК 2

Рівень I

1. Де треба писати букву у в усіх словах?

- а) к...рка, кн...га, тракт...р, град...с, т...рт.
- б) ан...д, раді...с, ц...кор., к...т, стр...м.
- в) кр...г, ...рок, град...с, ц...керки, к...рка.
- г) р...тор, т...ре, трик...тник, к...т, ц...кор.

2. Яку букву треба писати в словах?

ка...ир, ...онце, ...екретар, арти...т, мі...т.

- а) д.
- б) н.
- в) т.
- г) с.

3. Знайдіть слова, що мають два склади (_ _):

- а) торт, карта, градус, радіо, анод.
- б) тріод, номер, книга, море, ротор.
- в) Ахмед, катод, театр, діод, океан.
- г) рука, гарно, діти, метр, Дніпро.

4. Які слова правильно поділені на склади?

- а) цу-кер-ки, кар-та, кур-ка, струм, у-рок.
- б) но-мер, рік-а, ро-тор, ка-сир, ра-ді-о.
- в) ти-ре, цу-кер-ки, теа-тр, ан-те-на.
- г) рис, те-атр, сек-ре-тар, град-ус, ма-са.

5. Пишіть слова за такою схемою:

— / —

- а) артист, рука, анод, конденсатор, діод.
- б) курка, театр, нога, море, Ахмед.
- в) тире, номер, струм, антена, радіус.
- г) цукор, море, курка, гарно, хмара.

6. Пишіть слова за такою схемою:

— — / — :

- а) трикутник, система, діаметр, ресторан, картина.
- б) секретар, сантиметр, дорога, наука, кімната.
- в) система, інститут, термометр, діаметр, сантиметр.
- г) дорога, система, термометр, діаметр, картина.

7. Пишіть слова, що відповідають на запитання:
хто?

- а) рука, театр, курка, гора, діти.
- б) секретар, ректор, артист, декан, діти.
- в) кіт, артист, код, діти, курка.
- г) урок, ріка, рука, рік, рис.

8. Знайдіть слова у формі множини (•••).

- а) син, гора, касир, ресторан, океан.
- б) нога, сонце, рис, книга, три.
- в) таксі, тире, море, радіо, гарно.
- г) цукерки, діти, метри, руки, торти.

9. Пишіть назви країн.

Країни – це ...

- а) Кіто, Судан, Ірак, Туніс.
- б) Ірина, Судан, Іран, Максим.
- в) Іран, Туніс, Ірак, Марокко.
- г) Мадрид, Ірак, Туніс, Роман.

10. Знайдіть імена людей.

- а) Рим, Роман, Максим, Ніна, Семен.
- б) Ахмед, Ігор, Іран, Антон, Оксана.
- в) Оксана, Судан, Марина, Антон, Інна.
- г) Мадрид, Марина, Ігор, Максим, Ахмед.

11. Де правильний варіант відповіді на запитання?

Це цукор? – (Цукерки) ...

- а) Так, це цукерки.
- б) Ні, це не цукор.
- в) Ні, це цукерки.
- г) Ні, це не цукерки, а цукор.

12. Знайдіть слова у формі однини (•).

- а) цукор, рис, кіно, таксі, радіо.
- б) ротори, ресторани, науки, центри, круги.
- в) руки, антени, діоди, книги, ноги.
- г) дороги, гори, руки, роки, діти.

13. Запишіть речення.

А, море, це, океан, не. –

- а) А море, це не океан.
- б) Це не море, а океан.
- в) Не море, а це океан.
- г) Не море, а океан це.

14. Пишіть потрібне слово.

Це ... статор, а це ротор.

- а) і.
- б) та.
- в) ні.
- г) не.

15. Пишіть антоніми.

Рука \neq ..., система \neq ..., мотор \neq

- а) око, схема, ротор.
- б) ріка, радіус, градус.
- в) нога, хаос, генератор.
- г) анод, статор, діаметр.

16. Закінчіть речення.

Це Семен. Це Антон. Це Інна. Це Емма. Це ми. Ми

- а) сини.
- б) студенти.
- в) студентки.
- г) артистки.

17. Дивіться малюнок та відповідайте на запитання:

Що це? –

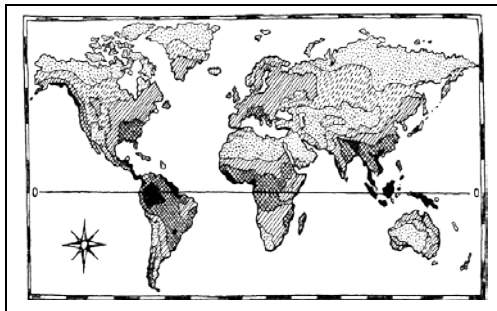

- а) це книга.
- б) це карта.
- в) це море.
- г) це дорога.

18. Дивіться малюнок та відповідайте на запитання:

Що це? –



- а) це гора.
- б) це океан.
- в) це ріка.
- г) це рука.

19. Дивіться малюнок та відповідайте на запитання:

Що це? –



- а) це картина.
- б) це міст.
- в) це дорога.
- г) це сад.

20. Дивіться малюнок та відповідайте на запитання:

Що це? –

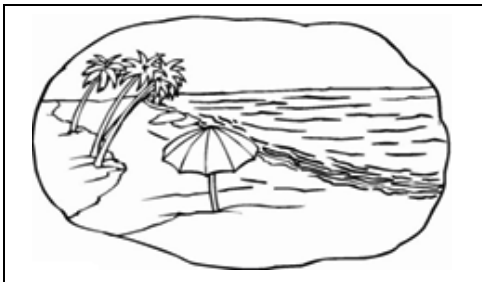

- а) це сонце.
- б) це ріка.
- в) це море.
- г) це дорога.

21. Дивіться малюнок та відповідайте на запитання:

Це ресторан? –



- а) Ні, це не ресторан, а деканат.
- б) Так, це ресторан.
- в) Ні, це не ресторан, а театр.
- г) Ні, це не ресторан, а кімната.

22. Дивіться малюнки та відповідайте на запитання:

Що це? –

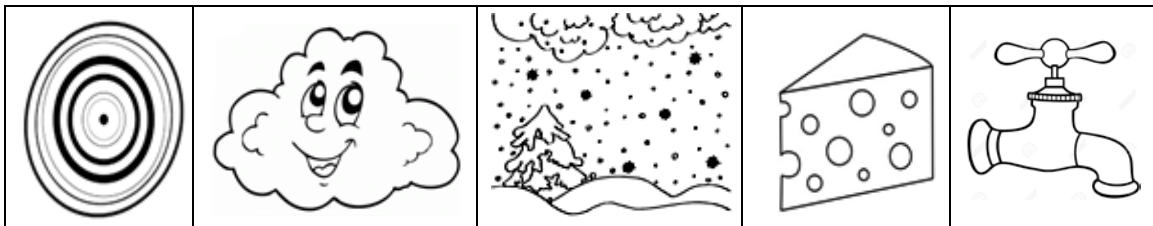

- а) сніг, хмара, сир, центр, кран.
- б) сир, сніг, центр, хмара, кран.
- в) центр, хмара, сніг, сир, кран.
- г) сніг, центр, хмара, кран, сир.

23. Дивіться малюнки та відповідайте на запитання:

Що це? –

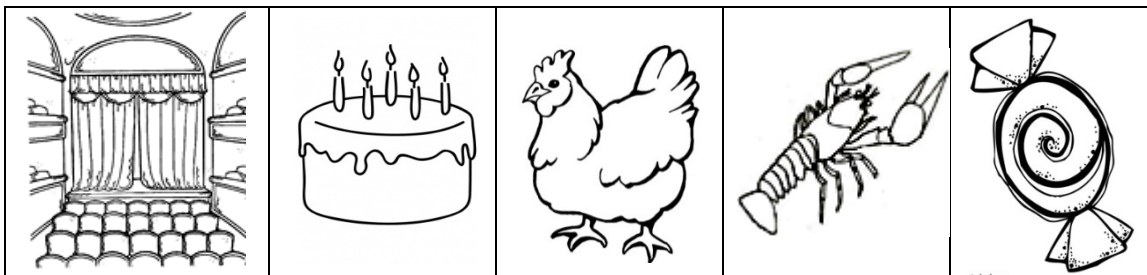

- а) торт, рак, театр, цукерка, курка.
- б) рак, курка, цукерка, торт, театр.
- в) театр, торт, рак, курка, цукерка.
- г) театр, торт, курка, рак, цукерка.

24. Дивіться малюнки та напишіть, хто або що це:

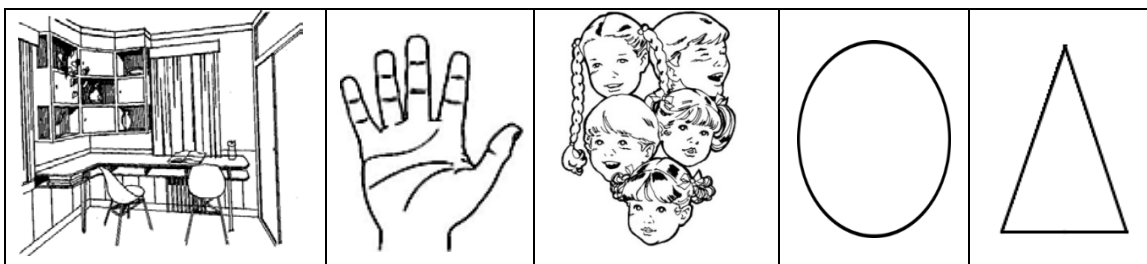

- а) круг, трикутник, кімната, діти, кімната.
- б) кімната, діти, рука, круг, трикутник.
- в) круг, кімната, рука, діти, трикутник.
- г) кімната, рука, діти, круг, трикутник.

25. Який малюнок не відповідає (≠) слову?

1. трактор	2. термометр	3. цукерка	4. рука
а)	б)	в)	г)

Рівень II

1. Де треба писати букву у в усіх словах?

- а) рот...р, р...ка, р...к, к...рка, кр...г.
- б) трик...тник, стр...м, стат...р, ц...кор.
- в) к...т, на...ка, ...рок, к...рка, р...ка.
- г) град...с, раді...с, ст...дент, ц...кор, ран...к.

2. Де треба писати букву т у всіх словах?

- а) ме...р, ро...ор, ано..., о...еан, к...ан.
- б) гра...ус, діо..., рек...ор, ка...од, цен...р.
- в) ...ри, цуке...ки, ...іод, діаме...р, ді...и.
- г) мо...ор, ...ріод, ...орт, ...ире, кар...а.

3. Які букви пишемо в словах?

ан...е...а, кар...и...а, трикуик.

- а) н – т.
- б) н – д.
- в) т – н.
- г) д – н.

4. Де слова поділені на склади правильно?

- а) ге-не-ратор, ді-од, а-нте-на, са-нти-метр, гас-тро-ном.
- б) Ок-са-на, но-мер, ін-сти-тут, сир, сті-на.
- в) ат-ом, су-мка, діо-д, те-кст, ме-тр.
- г) у-рок, а-нод, то-рт, град-ус, ар-ти-ст.

5. Де слова написані правильно?

- а) сік, ганок театр, діти, статор.
- б) кімната, картина, сніг, радіус, наука.
- в) картіна, дарога, книга, хмара, нага.
- г) трі, театр, цукор, наука, радіо.

6. Пишіть речення.

Метр, це, сантиметр, не, а, ні. –

- а) Не, це ні метр, а сантиметр.
- б) Ні, сантиметр, а це не метр.
- в) А це не метр, ні сантиметр.
- г) Ні, це не метр, а сантиметр.

7. Де треба писати –ор у всіх словах?

- а) стат..., конденсат..., тракт... .
- б) секрет..., трикутн..., діамет... .
- в) рад..., ном..., мот... .
- г) цук..., град..., теат... .

8. Напишіть слова з поданих букв:

- а) с, у, р, а, г, д.
- б) и, р, а, к, с.
- в) а, н, г, к, и.
- г) с, у, д, а, і, р.

9. Запишіть слова за кількістю складів:

**антена, торт, Дніпро, гарно, нога, діод, секретар, радіо, трикутник,
гра, книга, термометр, рік.**

- а) односкладові (_):
- б) двоскладові (_ _):
- в) трискладові (_ _ _):

10. Яку схему мають слова?

атоми, Ірина, інститут, театри, система.

- а) ' , ' , ' , ' , ' .
- б) ' , ' , ' , ' , ' .
- в) ' , ' , ' , ' , ' .
- г) ' , ' , ' , ' , ' .

11. Пишіть слова за такою схемою:

 ' , ' , ' , ' , ' .

- а) курка, анод, нога, море, цукерки.
- б) касир, море, тире, гора, антена.
- в) діод, діти, катод, артист, ресторан.
- г) діти, градус, номер, рука, океан.

12. Пишіть слова за схемою:

 ' :

- а) хмара, діти, трактор, касир, цукор.
- б) градус, катод, курка, книга, тріод.
- в) рука, ріка, урок, гора, тире.
- г) театр, тире, гора, анод, артист.

13. Пишіть назви країн.

Країни – це ...

- а) Камерун, Дніпро, Туніс.
- б) Туніс, Судан, Ірак.
- в) Рим, Іран, Сахара.
- г) Марина, Ірак, Максим.

14. Пишіть слова на позначення професії:

Професії – ...

- а) метр, мати, гарно, діод.
- б) трактор, діти, конденсатор, цукор.
- в) градус, торт, курка, книга.
- г) секретар, артистка, ректор, декан.

15. Пишіть слова, які відповідають на запитання:

Хто це? –

- а) кіт, діти, артист, Інна, доцент, касир.
- б) анод, радіус, сир, номер, кут.
- в) катод, тире, карта, ріка, океан, код.
- г) тріод, ріка, дорога, градус, метр.

16. Відповідайте на запитання:

Це тире? – (кома)

- а) Ні, це не тире, а кома.
- б) Ні, кома, а не тире.
- в) Ні, тире, це не кома.
- г) Ні, це не тире, а це не кома.

17. Пишіть слова на позначення неістот:

≠ хто?

- а) книга, кімната, ротор, ректор, цукор.
- б) трактор, рис, касир, градус, театр.
- в) рік, рука, сир, торт, касир.
- г) море, антена, радіус, діаметр, метр.



18. Де антоніми (≠)?

- а) один ≠ три, мотор ≠ тріод, метр ≠ сантиметр.
- б) генератор ≠ ректор, мотор ≠ ротор, цукор ≠ торт.
- в) картина ≠ карта, катод ≠ анод, рік ≠ рис.
- г) нога ≠ рука, анод ≠ катод, ротор ≠ статор.





19. Напишіть імена людей.

- а) Сахара, Дніпро, Акрам.
- б) Ніна, Ігор, Роман.
- в) Рим, Іран, Марокко.
- г) Америка, Мадрид, Судан.

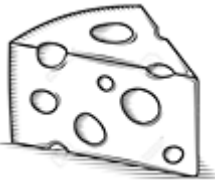

20. Дивіться малюнки та закінчіть речення:

а) Ні, це не карта, а ...	а) Ні, це не гора, а ...	а) Ні, це не таксі, а ...	а) Ні, це не рука, а ...
			



21. Дивіться малюнки та відповідайте на запитання:

а) це торт?	б) це анод?	в) це сонце?	г) це ріка?
			

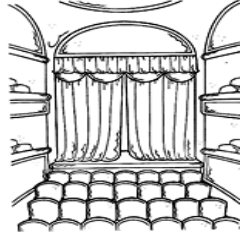

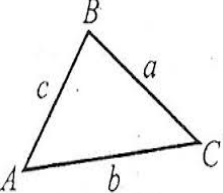

22. Які малюнки не відповідають (\neq) словам?

1	2	3	4
			
а) театр	б) дім	в) ресторан	г) інститут

23. Які малюнки не відповідають (\neq) словам?

1	2	3	4
см			
а) дорога	б) сантиметр	в) струм	г) трикутник

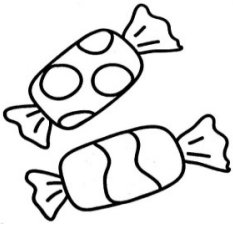
24. Пишіть, що ви бачите на малюнках?

а)	б)	в)	г)
			

25. Пишіть, що ви бачите на малюнках?

а)	б)	в)	г)
№			

УРОК 3

Рівень I

1. Пишіть необхідну букву у словах:

...рат, зу..., ро...ота, ...уква, ...удинок.

- а) п.
- б) б.
- в) т.
- г) с.

2. Пишіть необхідну букву у словах:

ф...нтан, в...да, сьог...дні, р...дина, вікн... .

- а) а.
- б) у.
- в) о.
- г) и.

3. Де пишемо букву і в усіх словах?

- а) кварт...ра, з...б, спасиб..., д...ван, пан... .
- б) буд...нок, газ...та, оп...р, д...дусь.
- в) ф...зика, каб...нет, вх...д, в...кно.
- г) п...рам...да, ц...фра, пап...р, м...р, роб...тник.

4. Які слова правильно поділені на склади?

- а) сто-рін-ка, пап-ір, день, квар-ти-ра, сь-огод-ні.
- б) бу-ди-нок, пар-та, звук, ві-тер, мо-ре.
- в) ві-кно, гру-па, буд-и-нок, ко-нус, вх-ід.
- г) банк, а-е-ро-порт, впра-ва, фронт-ан, пар-та.

5. Пишіть слова за схемою:

— ' _:

- а) фото, кафе, кава, пані, вітер.
- б) опір, буква, конус, ванна, завтра.
- в) вправа, пакет, дідусь, завод, вода.
- г) завтра, завод, пані, замок, диван.

6. Пишіть слова за схемою:

— _ / _:

- а) газета, робітник, квартира, годинник вівторок.
- б) напруга, сьогодні, фізика, піраміда, Пакистан.
- в) будинок, спасибі, родина, писати, газета.
- г) сторінка, газета, будинок, спасибі, кабінет.

7. Пишіть речення:

Вісім, це, сторінка, номер, сто.

- а) Сто – це сторінка номер вісім.
- б) Сто вісім – це номер сторінка.
- в) Це сторінка номер сто вісім.
- г) Це номер сто вісім сторінка.

8. Пишіть слова, які відповідають на запитання:
хто?

- а) група, пан, брат, кафе, секретар.
- б) дідусь, син, курка, брат, мати.
- в) тато, пані, ректор, робітник, код.
- г) родина, робота, брат, дідусь, фізик.

9. Які слова не є антонімами?

- а) пан ≠ пані, вхід ≠ вихід.
- б) кафе ≠ кава, парта ≠ пара.
- в) студент ≠ студентка, ні ≠ так.
- г) статор ≠ ротор, тут ≠ там.

10. Де зайве слово?

Хто це? – Це ...

- а) доцент, фізика, ректор, робітник.
- б) артист, студентка, декан, доцент.
- в) студент, декан, робітник, фізик.
- г) ректор, декан, доцент, студентка.

11. Де слова середнього роду (**воно**)?

- а) око, кіно, пані, радіо, місто.
- б) море, кава, сонце, вікно, тато.
- в) радіо, таксі, Дніпро, фото, кафе.
- г) сто, око, тире, море, вікно.

12. Де слова у формі множини (**•••**)?

- а) цукерка, двері, крапки, дні, книги.
- б) діти, вікна, міста, звуки двері.
- в) пара, пані, пакети, ромби, будинки.
- г) банки, дідусі, сторінка, квіти, дні.

13. Які слова не мають форми множини (**•••**)?

- а) парта, мир, фонтан, вітер, опір.
- б) фото, кава, вікно, родина, брат.
- в) кафе, таксі, папір, спорт, сонце.
- г) вода, двері, рис, мир, фізика.

14. Напишіть числа словами:

103, 108, 102 –

- а) сто, сто три, сто вісім.
- б) сто один, сто два, сто сім.
- в) сто сім, сто два, сто три.
- г) сто три, сто вісім, сто два.

15. Пишіть рід слів:

Вікно, день, пані, двері, мідь.

- а) він, вона, воно, воно, він.
- б) воно, вона, вона, воно, воно.
- в) воно, він, вона, вони, вона.
- г) вони, він, вона, вони, він.

16. Яке закінчення мають слова у формі множини (•••)?

місто – міст_, вікно – вікн_.

- а) -и.
- б) -і.
- в) -а.
- г) -я.

17. Пишіть запитання до слів:

Робітник, робота, пан, фізик, бар.

- а) хто?, хто?, що?, хто?, хто?
- б) хто?, що?, що?, що?, що?
- в) що?, хто?, хто?, хто?, хто?
- г) хто?, що?, хто?, хто?, що?

18. Пишіть форму множини для слів:

будинок (•) – (•••), замок – (•••), день – (•••), папір – (•••).

- а) будиноки, замки, дені, папіри.
- б) будинкі, замкі, дени, папері.
- в) будинки, замки, дні, папери.
- г) будиноки, замоки, дені, папери.

19. Дивіться малюнок та відповідайте на запитання:

Що це? –

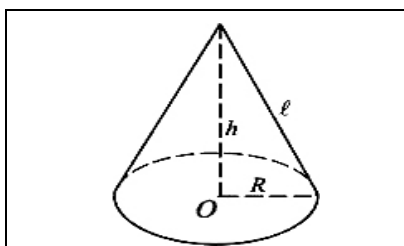

- а) квадрат.
- б) трикутник.
- в) конус.
- г) ромб.

20. Дивіться малюнок та відповідайте на запитання:

Що це? –

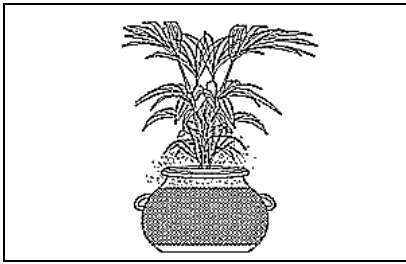

- а) ваза.
- б) букет.
- в) вазон.
- г) квіти.

21. Дивіться малюнок та відповідайте на запитання:

Хто це? –



- а) декан.
- б) касир.
- в) робітник.
- г) дідусь.

22. Дивіться малюнки та пишiть, хто або що це?

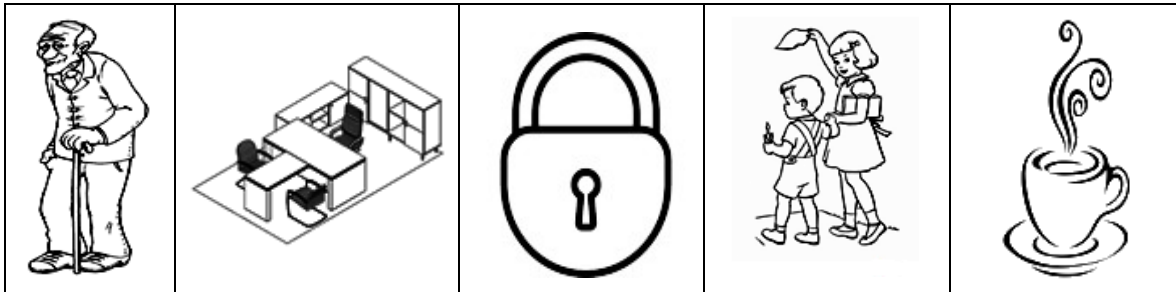

- а) дідусь, кава, замок, сестра і брат, кабінет.
- б) сестра і брат, дідусь, кабінет, кава, замок.
- в) дідусь, кабінет, замок, брат і сестра, кава.
- г) кабінет, дідусь, замок, брат і сестра, кава.

23. Дивіться малюнки та пишiть, хто або що це?

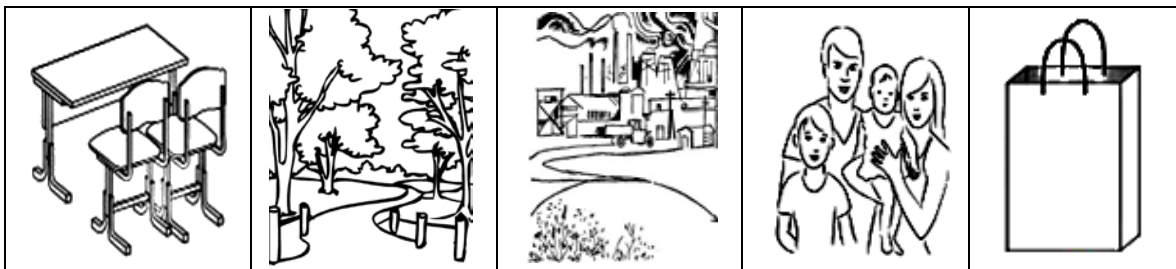

- а) парк, родина, завод, парта, пакет.
- б) завод, пакет, парта, парк, родина.
- в) парта, парк, завод, родина, пакет.
- г) парта, парк, родина, завод, пакет.

24. Дивіться малюнки та пишiть, що це?



- а) будинки, піраміда, ваза, книги, зуб.
- б) будинок, піраміди, вази, книга, зуб.
- в) будинок, піраміди ваза, книги, зуби.
- г) будинки, піраміди, ваза, книги, зуб.

25. Дивіться малюнки та пишiть, хто або що це?

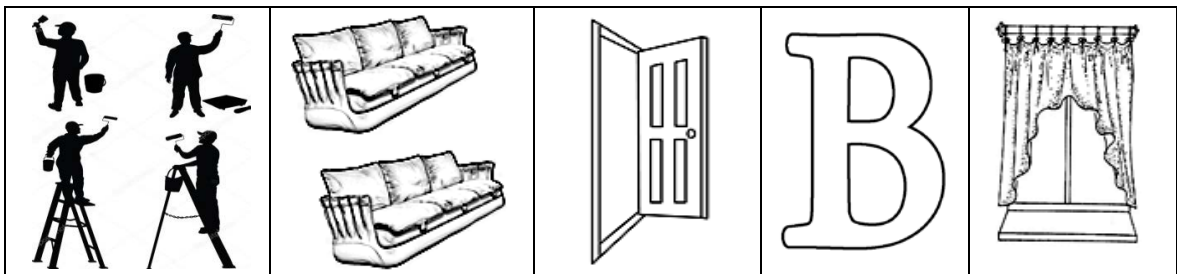

- а) робітник, дивани, двері, буква, вікно.
- б) дивани, робітники, двері, букви, вікно.
- в) буква, дивани, двері, робітник, вікна.
- г) робітники, дивани, двері, буква, вікно.

Рiвень II

1. Де треба писати букву **о** у всіх словах?

- а) ...сь, к...нус, дід..сь, ст...рінка, зв...к.
- б) ...пір, зам...к, впр...ва, п...рт, з...б.
- в) ф...нтан, сп...рт, ваз...н, в...да, р...мб.
- г) ст...рінка, див..н, ф...т..., р...дина, сь...г...дні.

2. Де треба писати букву **с** у всіх словах?

- а) діду...ь, га..ета, ва...он, ва..а, Тара... .
- б) ...торінка, пи...ати, ...ьогодні, ...е...тра, кону... .
- в) в...ід, Паки...тан, фі...ика, транзи...тор.
- г) ...емен, ...па...ибі, ...убота, ...вук.

3. Які слова написані правильно?

- а) кабiнет, ден, крапка, робота, парк.
- б) пара, будинок, ванна, буква, пані.
- в) цифра, диван, вікно, киоск, вітер.
- г) конус, робота, бар, вправа, букет.

4. Які слова мають тільки тверді приголосні?

- а) струм, квіти, коридор, Ігор, кран.
- б) парта, фото, звук, дідусь, газета.
- в) пакет, вправа, ось, кава, тема.
- г) ромб, круг, годинник, мир, сестра.

5. Напишіть слова:

- а) ь, н, о, с, о, д, і, г.
- б) ь, у, і, с, д, д.
- в) і, д, е, р, в.
- г) а, т, р, в, и, к, а, р.

6. Пишіть слова за кількістю складів:

піраміда, годинники, вхід, будинок, ромби, мир, газета, ось, вазон, мідь, цифра, дивани, квіти, дідусь.

- а) односкладові (_):
- б) двоскладові (_ _):
- в) трискладові (_ _ _):
- г) чотирискладові (_ _ _ _):

7. Пишіть слова за схемою:

— _ _ ' , — _ _ ' , — _ _ ' , — _ _ ' , — _ _ ' .

- а) середа, квартира, завтра, папір, кава.
- б) вівторок, спасибі, кафе, диван, пані.
- в) кабінет, газета, вікно, вода, цифра.
- г) коридор, фізика, буква, вісім, вікно.

8. Яка схема відповідає структурі та наголосу слів:

квартира, вазон, кабінет, напруга, сторінка.

- а) — _ _ ' , — _ _ ' , — _ _ ' , — _ _ ' , — _ _ ' .
- б) — _ _ ' , — _ _ ' , — _ _ ' , — _ _ ' , — _ _ ' .
- в) — _ _ ' , — _ _ ' , — _ _ ' , — _ _ ' , — _ _ ' .
- г) — _ _ ' , — _ _ ' , — _ _ ' , — _ _ ' , — _ _ ' .

9. Пишіть слова за схемою:

— _ _ ' .

- а) вазон, завод, пакет, кафе, вода.
- б) опір, група, буква, конус, крапка.
- в) буква, карта, сестра, двері, тема.
- г) парта, ваза, фото, пара, група.

10. Який рід мають слова?

день, кіоск, батько, зуб, дідусь, Ігор.

- а) чоловічого роду (він).
- б) жіночого роду (вона).
- в) середнього роду (воно).

11. Пишіть слова жіночого роду (вона):

- а) фізика, вправа, моря, нота, крапка.
- б) напруга, сторінка, вікна, Зіна, цифра.
- в) кава, вода, завтра, тема, газета.
- г) група, вона, пані, мати, мідь.

12. Пишіть рід наведених слів:

мати, тато, вікна, дідусь, двері.

- а) вони, воно, вона, він, вони.
- б) вона, воно, вона, він, вони.
- в) вони, воно, вона, він, вони.
- г) вона, він, вони, він, вони.

13. Пишіть слова у формі множини:

рік (•) – ... (•••), дідусь (•) – ... (•••), міст (•) – ... (•••), око (•) – ... (•••).

- а) ріки, дідуси, місти, оки.
- б) рокі, дідуся, місті, окі.
- в) роки, дідусі, мости, очі.
- г) ріка, дідуса, моста, очи.

14. Закінчіть речення.

Дні – це ...

- а) сьогодні, таксі, завтра.
- б) день, субота, завтра.
- в) середа, вівторок, субота.
- г) середа, сьогодні, завтра.

15. Поясніть слово:

Квартира – це ...

- а) робітник, секретар, артист, доцент, декан.
- б) фонтан, формат, метр, квадрат, ванна.
- в) ректор, партя, інститут, студент, пані.
- г) двері, вікно, стіна, кімната, ванна.

16. Які слова відповідають на запитання:

хто? – ...

- а) дідусь, робота, ось, зуб, каса.
- б) робітник, касир, риба, син, родина.
- в) пара, вітер, день, вхід, кіоск.
- г) вазон, партя, пан, вправа, пара.

17. Які слова відповідають на запитання?



≠ хто?

- а) ректор, дідусь, вітер, фізик, пан.
- б) диван, фонтан, зуб, банк, бар, брат.
- в) Тарас, брат, сестра, мати, робітник.
- г) цифра, сума, буква, вазон, парта.

18. Пишіть спільнокореневі слова (**каса** – **касир**):

- а) фото, фонтан, кава, кафе, парк, парта.
- б) аеропорт, робота, фізика, робітник, порт, фізик.
- в) пара, парк, спорт, порт, ось, оса.
- г) ріка, порт, ротор, мотор, торт, рука.

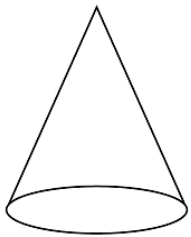

19. Дивіться малюнки та закінчіть фразу:

а) Ні, це не чай, а ...	а) Ні, це не замок, а ...	а) Ні, це не кава, а ...	а) Ні, це не піраміда, а ...
			

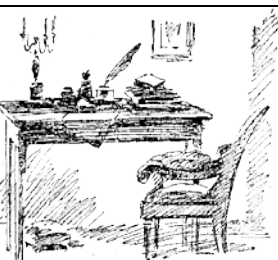
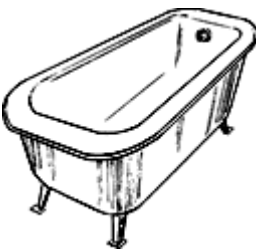

20. Дивіться малюнки та відповідайте на запитання:

а) це банк?	б) це текст?	в) це дідусь?	г) це курка?
			



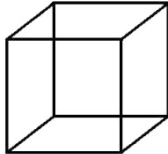
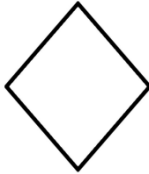

21. Які малюнки не відповідають (≠) словам?

1	2	3	4
			
а) будинок	б) коридор	в) кабінет	г) ванна



22. Які малюнки не відповідають (\neq) словам?

1	2	3	4
			
а) куб	б) квадрат	в) конус	г) ромб



23. Дивіться малюнки та пишiть, що це?

а)	б)	в)	г)
			

24. Дивіться малюнки та пишiть, хто або що це?

а)	б)	в)	г)
	1 2 3 4 5 6 7 8 9 0 1 2 3 4 5 6 7 8 9 0 1 2 3 4 5 6 7 8 9 0 1 2 3 4 5 6 7 8 9 0		

25. Дивіться малюнки та пишiть, хто або що це?

а)	б)	в)	г)
	• • •		

УРОК 4

Рівень I

1. Пишіть букву в словах:

...йце, ...зик, мо..., п'...тниця, Іспані... .

- а) і.
- б) є.
- в) ю.
- г) я.

2. Пишіть букву в словах:

нови..., басе...н, Юрі..., трамва... .

- а) і.
- б) ю.
- в) и.
- г) й.

3. Де треба писати букву е в усіх словах:

- а) к...фір, мо..., Ам...рика, об'...м, зуп...нка.
- б) Єгип...т, д...нь, буф...т, д...кан, кін...ць.
- в) бут...рброд, с...р...да, просп...кт, бас...йн, Од...са.
- г) д...канат, бас...йн, яйц..., муз...й, ...вропа.

4. Поділіть слова на склади:

- а) мо-я, трамв-ай, но-ви-й, ков-ба-са, п'я-ть.
- б) во-ді-й, Аф-ри-ка, Ма-рі-я, дя-дь-ко, уні-вер-си-тет.
- в) я-зик, ю-нак, се-ре-да, ба-бу-ся, о-бід.
- г) світ, дядь-ко, А-фри-ка, краї-на, їс-ти.

5. Пишіть слова за схемою:

- — — — —
— — — — —
- а) бабуся, продавець, Азія, Канада, пам'ятник.
 - б) Одеса, бізнесмен, субота, ковбаса, середа.
 - в) зупинка, Єгипет, перерва, сніданок, цікаво.
 - г) аспірант, деканат, ягода, магазин, п'ятниця.

6. Пишіть слова за схемою:

- — — — — , — — — — — , — — — — — , — — — — — , — — — — — .
- а) бізнесмен, комп'ютер, магазин, сніданок, автобус.
 - б) деканат, ягода, бутерброд, сніданок, середа.
 - в) цікаво, водії, продукти, країна, зупинка.
 - г) продавець, бабуся, аспірант, Африка, зупинка.

7. Пишіть схему до наведених слів:

економіст, костюм, сходи, перерва, сніданок.

- а) _ _ _ ' , _ _ _ ' , _ _ _ ' , _ _ _ _ ' , _ _ _ _ ' .
б) _ _ _ _ ' , _ _ _ _ ' , _ _ _ _ ' , _ _ _ _ _ ' , _ _ _ _ _ ' .
в) _ _ _ _ _ ' , _ _ _ _ _ ' , _ _ _ _ _ ' , _ _ _ _ _ ' , _ _ _ _ _ ' .
г) _ _ _ _ _ ' , _ _ _ _ _ ' , _ _ _ _ _ ' , _ _ _ _ _ ' , _ _ _ _ _ ' .

8. Які слова пишемо з апострофом (')?

- а) бабуся, їсти, бурян, п'ятниця, Вінниця.
б) пам'ятник, комп'ютер, країна, взуття, десять.
в) кухня, м'який, моє, імя, кухня.
г) м'ясо, п'ять, сімя, імя, дев'ять.

9. Пишіть словосполучення з словом:

моя ...

- а) сестра, ягода, пенсія, родина, моря.
б) бабуся, мати, взуття, Україна.
в) зупинка, кава, ім'я, Європа, вікна.
г) книга, група, пані, сім'я, перерва.

10. Де всі слова у формі множини (**вони**)?

- а) автобуси, моря, яйця, імена, трамваї.
б) сім'ї, друзі, ковбаси, вікна, країна.
в) продукти, інститути, міста, маса, очі.
г) сходи, аудиторії, проспекти, сім'я, бабусі.

11. Пишіть закінчення для слів у формі множини:

аудиторія, сім'я, музей (•) – (•••) аудиторі_, сім'_ , музе_ .

- а) -ї.
б) -и.
в) -а.
г) -я.

12. Пишіть рід слів:

він, вони, вони, воно, він –

- а) знак, слова, бабусі, морозиво, обід.
б) продавці, банки, яйце, батько, язик.
в) басейн, взуття, ім'я, дядько, об'єм.
г) день, кухні, пенсії, сім'я, суп.

13. Пишіть слова у формі множини:

друг (•) – ... (•••), ім'я (•) – ... (•••), продавець (•) – ... (•••), сім'я (•) – ... (•••).

- а) друзи, ім'ї, продавци, сім'ї.

- б) друзі, імена, продавці, сім'ї.
- в) другі, ім'я, продавця, сімені.
- г) друзи, імени, продавца, сімена.

14. Де антоніми (≠)?

- а) дякую ≠ спасибі, день ≠ ранок, будинок ≠ дім.
- б) мама ≠ мати, ранок ≠ сніданок, дідусь ≠ бабуся.
- в) тітка ≠ дядько, є ≠ немає, новий ≠ старий.
- г) кит ≠ кіт, син ≠ сім, місто ≠ міст.

15. Де є зайве (непотрібне) слово?

- а) кімната, кабінет, дім, будинок, кухня.
- б) трамвай, автобус, трактор, таксі, поїзд.
- в) ротор, статор, цукор, генератор, мотор.
- г) ромб, квадрат, ромб, круг, конус.

16. Які слова написані неправильно?

- а) українець, сирієць, йорданець.
- б) китаєць, японець, анголець.
- в) камерунец, росіянець, іспанець.
- г) еквадорець, американець, ганець.

17. Пишіть українські чоловічі імена:

- а) Борис, Максим, Євген, Юрій, Антон.
- б) Ігор, Роман, Максим, Семен, Ахмед.
- в) Віктор, Тарас, Сімон, Антон, Ерік.
- г) Анас, Магран, Мохамед, Ахмед, Крістіан.

18. Які слова мають тільки форму однини (•)?

- а) вода, мир, піраміда, м'ясо, ягода.
- б) обід, трамвай, ранок, кінець, таксі.
- в) хаос, сонце, взуття, Канада, кефір.
- г) Ніна, музей, п'ятниця, язик, басейн.

19. Дивіться малюнок та відповідайте на запитання:

Що це? –

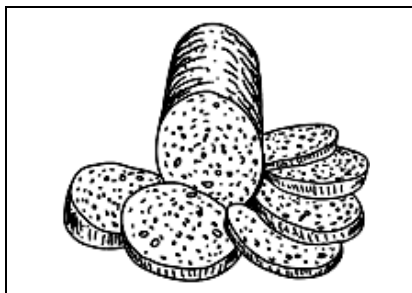

- а) м'ясо.
- б) ковбаса.
- в) сир.
- г) курка.

20. Дивіться малюнок та відповідайте на запитання:

Що це? –



- а) зупинка.
- б) магазин.
- в) басейн.
- г) аудиторія.

21. Дивіться малюнок та відповідайте на запитання:

Хто це? –



- а) декан.
- б) професор.
- в) дідусь.
- г) юнак.

22. Дивіться малюнки та відповідайте на запитання, хто або що це?

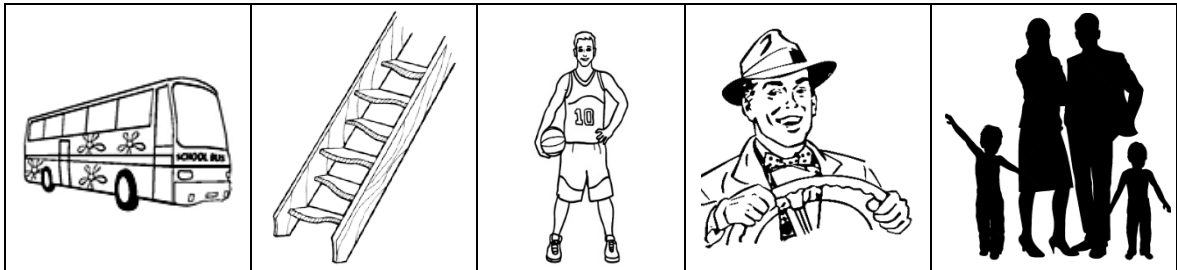

- а) водій, сходи, спортсмен, сім'я, автобус.
- б) автобус, сходи, водій, спортсмен, сім'я.
- в) автобус, спортсмен, сходи, сім'я, водій.
- г) автобус, сходи, спортсмен, водій, сім'я.

23. Дивіться малюнки та відповідайте на запитання, хто або що це?

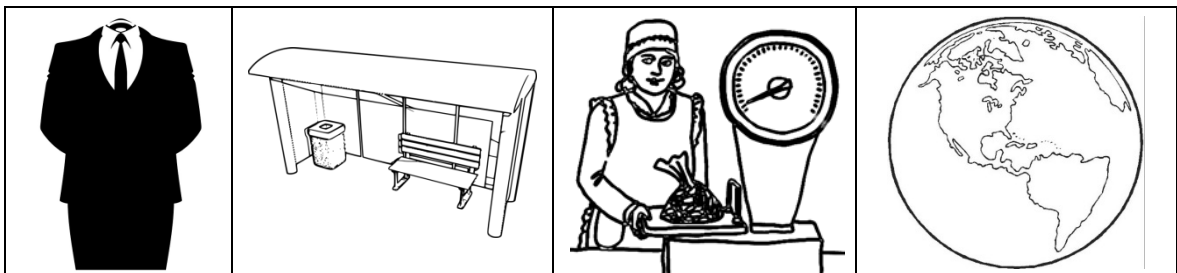

- а) костюм, зупинка, світ, продавець.
- б) костюм, зупинка, продавець, світ.
- в) зупинка, продавець, костюм, світ.
- г) зупинка, костюм, світ, продавець.

24. Дивіться малюнки та відповідайте на запитання, що це?

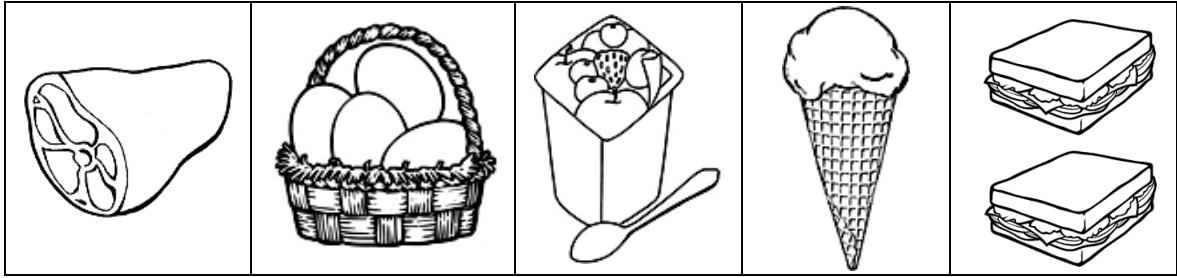

- а) м'ясо, яйце, йогурт, морозиво, бутерброди.
- б) м'ясо, яйце, йогурт, морозиво, бутерброд.
- в) м'ясо, морозиво, йогурт, яйце, бутерброд.
- г) м'ясо, яйця, йогурт, морозиво, бутерброди.

25. Дивіться малюнки та відповідайте на запитання, хто або що це?

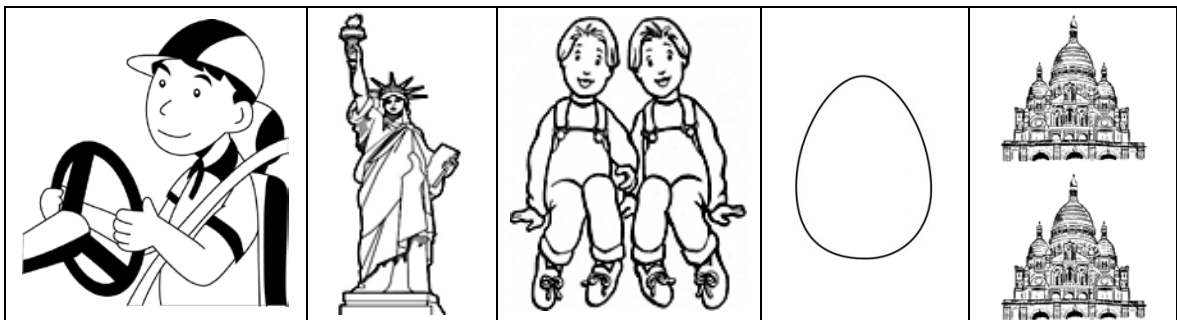

- а) водії, пам'ятник, друг, яйця, собор.
- б) водій, пам'ятник, друзі, яйце, собори.
- в) водій, пам'ятник, друзі, яйце, собор.
- г) водії, пам'ятник, друг, яйця, собори.

Рівень II

1. Де треба писати букву **о** в усіх словах?

- а) к...вбаса, ...б'єм, в...дій, ...деса, к...стюм.
- б) сер...да, ...нак, бас...йн, сх...ди, д...кую.
- в) м...г...зин, б...фет, п...рерва, к...нець, дід...сь.
- г) вз...ття, баб...ся, т...тка, св...т, кеф...р.

2. Де треба писати букву **б** в усіх словах?

- а) трам...ай, яго...а, Єги...ет, ...одій, перер...а.
- б) ков...са, трам...ай, авто...ус, зу...инка, ас...ірант.
- в) со...ор, су...ота, ...асейн, ков...аса, авто...ус.
- г) ма...дан, ...зуття, с...оди, ...анок, ...'ять.

3. Які слова написані правильно?

- а) магазин, йаце, Європа, м'ясо, Асія.
- б) ден, п'ятниця, Віниця, Одесса, взутя.

- в) об'єм, сходи, іспанія, афтобус, кінець.
- г) м'ясо, язик, дідусь, пам'ятник морозиво.

4. Які слова мають тільки тверді приголосні?

- а) світ, басейн, Франція, кухня, язик.
- б) деканат, продукти, Канада, автобус, магазин.
- в) взуття, українець, кінець, костюм, анголець.
- г) мій, Україна, цікаво, музей, майдан.

5. Пишіть слова:

- а) к, о, с, н, д, а, і, н.
- б) р, о, в, ь, а, е, п, д, ц.
- в) а, е, д, е, р, с.
- г) ю, м, с, т, о, к.

6. Пишіть слова за кількістю складів:

Азія, йогурт, юнак, країна, морозиво, Африка, сходи, ягода, зупинка, друг, продукти, кухня, взуття.

- а) односкладові (_):
- б) двоскладові (_ _):
- в) трискладові (_ _ _):
- г) чотирискладові (_ _ _ _):

7. Пишіть слова за схемою:

— ' _ _ , _ _ _ ' , — ' _ , — _ _ ' , — _ ' .

- а) бабуся, магазин, дідусь, буфет, взуття.
- б) пам'ятник, Одеса, ранок, басейн, сходи.
- в) субота, бізнесмен, йогурт, яйце, костюм.
- г) деканат, перерва, кінець, сім'я, майдан.

8. Пишіть слова за схемою:

— _ ' .

- а) м'ясо, юнак, їсти, ранок, п'ять.
- б) обід, костюм, майдан, буфет, проспект.
- в) кухня, курка, собор, кінець, сім'я.
- г) басейн, йогурт, трамвай, музей, моє.

9. Пишіть рід слів:

бабуся, Франція, п'ятниця, пенсія, Вінниця.

- а) чоловічого роду (він).
- б) жіночого роду (вона).
- в) середнього роду (воно).

10. Пишіть слова чоловічого роду (**він**):

- а) двері, взуття, водій, сходи, Японія.
- б) кінець, Ігор, майдан, ранок, українець.
- в) юнак, зупинки, музей, кухня, яйце.
- г) деканати, язик, дні, морозиво, таксі.

11. Пишіть назви днів тижня:

Дні – це ...

- а) сьогодні, таксі, завтра.
- б) день, субота, завтра.
- в) середа, вівторок, субота.
- г) середа, сьогодні, завтра.

12. Пишіть слова до теми “**Професія**”:

- а) кухня, кабінет, кімната, коридор, аудиторія.
- б) Європа, Америка, світ, країна, Франція.
- в) продавець, бізнесмен, водій, економіст, робітник.
- г) суп, яйце, м’ясо, ягода, кефір.

13. Пишіть прикметники:

Прикметники – це ...

- а) сходи, морозиво, аудиторія, кухня, сніданок.
- б) моя твій, моє, твоє, твої.
- в) новий, старий, цікавий, гарний, добрий.
- г) їхати, писати, їсти, пити.

14. Пишіть правильно словосполучення:

- а) мій таксі, твоє взуття, твої фото, мої бабуся, моя мати.
- б) моє таксі, твоя взуття, твій фото, моя бабуся, мої мати.
- в) моя таксі, твоє взуття, твоє фото, мої бабуся, мій мати.
- г) моє таксі, твоє взуття, твої фото, моя, бабуся, моя мати.

15. Пишіть правильно запитання:

- а) Це Андрій. Як їх звати? Хто вона?
- б) Це Андрій. Як його звати? Хто він?
- в) Це Андрій. Як її звати? Хто вони?
- г) Це Андрій. Як його звати? Хто воно?

16. Пишіть відповідь на запитання:

Ви студенти? –

- а) Так, ти студент.
- б) Так, я студентка.
- в) Так, я студент.
- г) Так, ми студенти.

17. Пишіть відповідь на запитання:

Як вас звати? –

- а) Тебе звати Борис.
- б) Їх звати Борис.
- в) Вас звати Борис.
- г) Мене звати Борис.



18. Пишіть правильно запитання і відповідь:

- а) Це твої брат? – Так, це твої брат.
- б) Це твій брати? – Так, це твій брат.
- в) Це твій брат? – Так, це мій брати.
- г) Це твої брати? – Так, це мої брати.

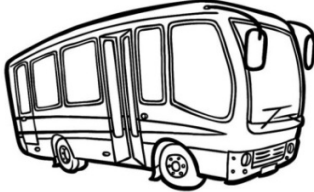

19. Дивіться малюнки та закінчіть фрази:

а) Ні, це не сік, а ...	а) Ні, це не студент, а ...	а) Ні, це не аудиторія, а ...	а) Ні, це не дідусь, а ...
			

20. Дивіться малюнки та пишіть, що це?

а) це зуб?	б) це трамвай?	в) це п'ять ?	г) це яйце?
		9	





21. Узгодьте малюнки та слова:

1	2	3	4
	Ь		
а) м'який знак	б) економіст	в) країна	г) українці



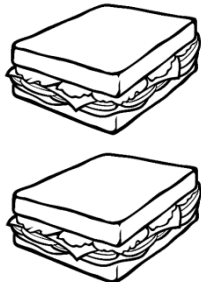

22. Узгодьте малюнки та слова:

1	2	3	4
			
а) юнак	б) дідусь	в) тітка	г) дядько



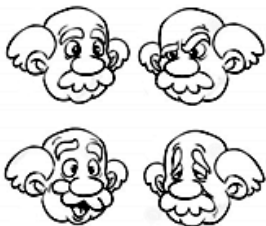

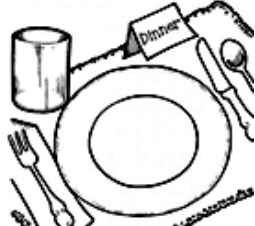
23. Дивіться малюнки та напишіть, що це?

а)	б)	в)	г)
			

24. Дивіться малюнки та напишіть, хто або що це?

а)	б)	в)	г)
			

25. Дивіться малюнки та напишіть, хто або що це?

а)	б)	в)	г)
			

УРОК 5

Рівень I

1. Пишіть букву в словах:

во...зал, ...илим, ...рісло, лі...и, бул...а.

- а) п.
- б) г.
- в) к.
- г) ф.

2. Пишіть букву в словах:

ц...фра, ц...ркуль, пл...та, стол...ця, пр...лад.

- а) і.
- б) и.
- в) е.
- г) і.

3. Які слова поділені правильно на склади?

- а) кріс-ло, ці-ка-вий, мі-нус, бул-ка, хі-мі-я.
- б) ци-фра, ст-ілець, пу-льт, ко-ле-со, сі-ль.
- в) ме-тро, по-суд, лі-нія, фор-му-ла, зал.
- г) мо-ва, ма-сло, Ль-вів, а-пте-ка, дов-гий.

4. Пишіть слова за схемою?

— — ' —

- а) каталог, картопля, каstrуля, тарілка, техніка.
- б) поганий, оптика, тарілка, солодкий, Полтава.
- в) телефон, великий, вулиця, поганий, формула.
- г) картопля, цікавий, лінійка, лікарня, аптека.

5. Які слова написані правильно?

- а) готель, стіль, сіль, плюсь, об'єм.
- б) пальто, Львів, бібліотекар, стілець, газь.
- в) кухня , заль, дідусь, бар'єр, українець.
- г) пальто, п'ять, день, сіль, кінець.

6. Пишіть словосполучення з словом:

Моя ...

- а) сіль, картопля, тарілка, каstrуля, ім'я.
- б) мати, діти, лампи, колеса, вулиця.
- в) олія, села, пальта, лікарня, пані.
- г) Полтава, столиця, земля, куля, бабуся.

7. Пишіть слова у формі множини (**вони**):

- а) стільці, плити, кулі, крісла, сім'я.
- б) лампи, землі, таксі, лінії, хімія.
- в) столиці, колеса, продукти, каструлі, дні.
- г) слова, планети, лікарня, лабораторії, ліки.

8. Де антоніми (\neq)?

- а) солоний, старий, малий, національний, довгий, поганий.
- б) новий, молодий, прямий, цікавий, холодний, короткий.
- в) кривий, новий, довгий, старий, прямий, короткий.
- г) гарний, цікавий, прямий, довгий, новий, малий.

9. Які прикметники з іменниками написані правильно?

- а) старі крісла, старе метро, нові слова.
- б) старе колесо, гарна бібліотека, нова села.
- в) цікава література, крива лінії, новий холодильник.
- г) гарна столиця, погана пальта, довгі коридори.

10. Пишіть займенники з іменниками:

... готель, ... міста, ... ліки, ... тарілка, ... столиця.

- а) твій, твоя, твоє, твоя, твої.
- б) твоє, твої, твоє, твоя, твій.
- в) твій, твої, твої, твоя, твоя.
- г) твій, твоя, твої, твоя, твоє.

11. Пишіть прикметники:

(яка?...) каструля, (який?...) літак, (яка?...) олія.

- а) коротка, теплий, мала.
- б) холодна, український, стара.
- в) довга, кривий, коротка.
- г) національна, прямий, велика.

12. Пишіть математичний вираз словами:

$$9 - 2 + 3 = 10$$

- а) дев'ять плюс два мінус три дорівнює дев'ять.
- б) десять мінус два плюс три буде дев'ять.
- в) дев'ять плюс два плюс три дорівнює вісім.
- г) дев'ять мінус два плюс три буде десять.

13. Закінчіть речення.

Виделка, тарілка, склянка, каструля, сковорода – це ...

- а) продукти.
- б) одяг.
- в) посуд.
- г) техніка.

14. Закінчіть речення:

Це університет. Тут ...

- а) діти, робітники, кухня, телефон, кімната.
- б) коридор, аудиторії, прилад, лабораторія, факультет.
- в) будинок, ванна, кухня, сад, килим.
- г) газ, плита, каструля, вода, сіль.

15. Закінчіть речення:

Це деканат. Тут ...

- а) кабінет, папір, доцент, професор, факультет.
- б) слова, букви, алфавіт, літери, абетка.
- в) техніка, прилад, формула, хімія, лабораторія.
- г) стіл, лампа, стілець, телевізор, холодильник.

16. Закінчіть речення:

Київ – це ...

- а) довга вулиця.
- б) старий готель.
- в) новий аеропорт.
- г) столиця України.

17. Дивіться малюнок та відповідайте на запитання:

Яка це книга? – Це ...

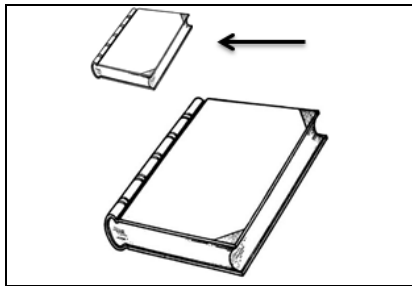

- а) стара.
- б) велика.
- в) мала.
- г) коротка.

18. Дивіться малюнок та відповідайте на запитання:

Яке це пальто? – Це ...



- а) довге.
- б) коротке.
- в) мале.
- г) велике.

19. Дивіться малюнок та відповідайте на запитання:

Який це дім? – Це ...



- а) довгий.
- б) малий.
- в) старий.
- г) великий.

20. Пишіть, що ви бачите на малюнках:

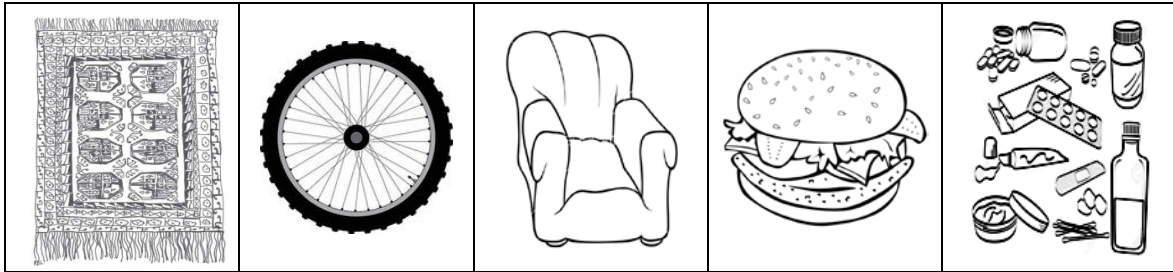

- а) бутерброд, колесо, ліки, крісло, килим.
- б) килим, колесо, крісло, бутерброд, ліки.
- в) колесо, крісло, колесо, бутерброд, ліки.
- г) килим, колесо, бутерброд, крісло, ліки.

21. Пишіть, що ви бачите на малюнках:

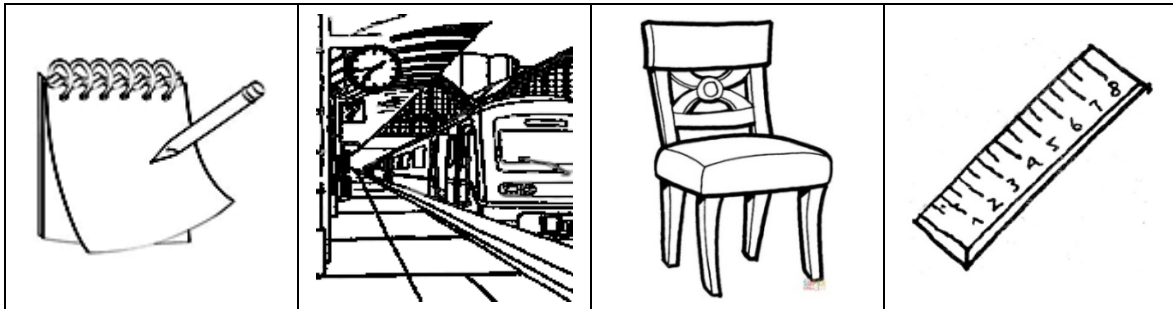

- а) лінійка, блокнот, вокзал, стілець.
- б) вокзал, блокнот, стілець лінійка.
- в) блокнот, стілець, вокзал, лінійка.
- г) блокнот, вокзал, стілець, лінійка.

22. Пишіть, що ви бачите на малюнках:

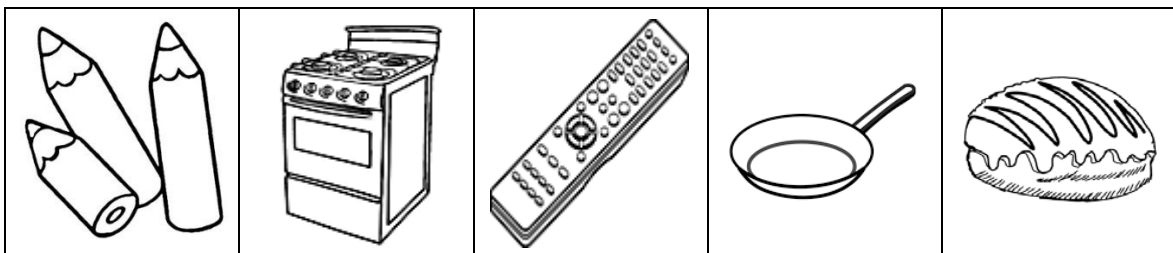

- а) олівець, пульт, сковорода, булка.

- б) плита, олівці, булка, сковорода, пульт.
- в) олівці, плита, пульт, сковорода, булка.
- г) олівець, пульти, плита, булка, сковорода.

23. Пишіть, що ви бачите на малюнках:

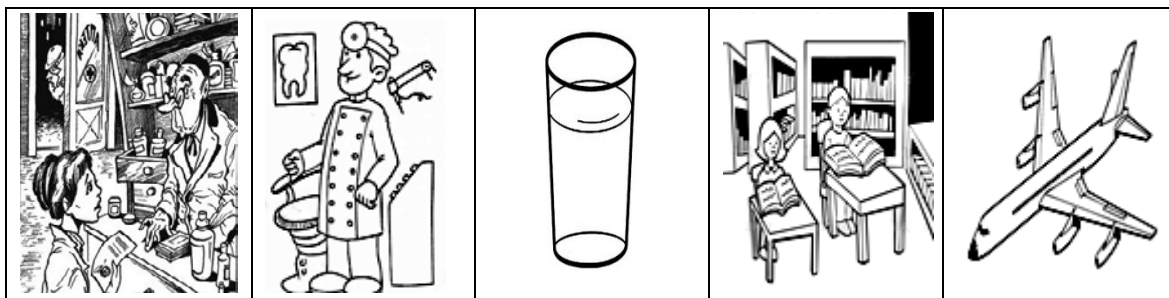

- а) стоматолог, аптека, бібліотека, склянка, літак.
- б) аптека, стоматолог, склянка, бібліотека, літак.
- в) склянка, аптека, склянка, літак, бібліотека.
- г) літак, аптека, склянка, бібліотека, стоматолог.

24. Пишіть, що ви бачите на малюнках:

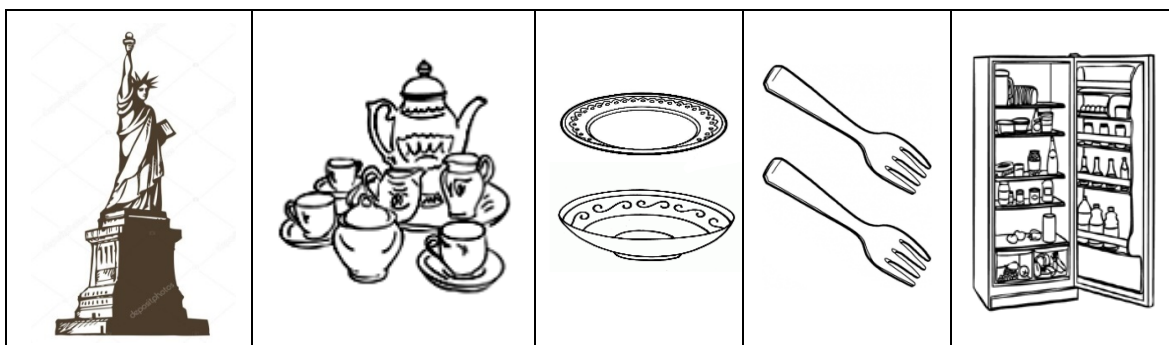

- а) холодильник, виделки, посуд, тарілки, пам'ятник.
- б) тарілки, пам'ятник, посуд, холодильник, виделки.
- в) посуд, пам'ятник, тарілки, виделки, холодильник.
- г) пам'ятник, посуд, тарілки, виделки, холодильник.

25. Пишіть, що ви бачите на малюнку:

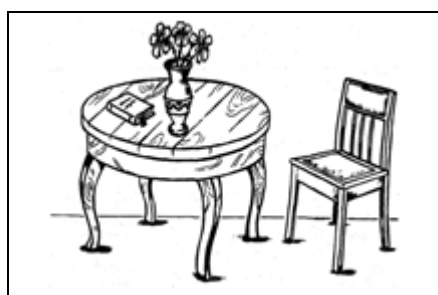

- а) стіл, крісло, блокнот, ваза, букет.
- б) стіл, ваза, квіти, книга, стілець.
- в) словник, ваза, стілець, дерево, килим.
- г) парта, вазон, квіти, газета, стілець.

Рівень II

1. Де треба писати букву **я** у всіх словах?

- а) земл..., мал...нок, ...нак, к...рка, пос...д.
- б) с...ло, б...лка, ламп..., л...так, вокз...л.
- в) олі..., скл...нка, картопл..., п'...ть, д...дько.
- г) пл...с, лабораторі..., с...ль, ц...фра, аптек...

2. Пишіть слова правильно:

- а) подукти, каструля, блокнот, малоко, посут.
- б) оптіка, палто, готел, литак, сіл.
- в) митро, мінус, хлеб, телевизор, холодильник.
- г) цифра, хімія, олівець, куля, ліки.

3. Пишіть слова:

- а) я, т, ц, и, с, о, л.
- б) к, т, і, а, л.
- в) а, ф, л, р, у, о, м.
- г) і, к, і, й, а, л, н.

4. Пишіть слова за кількістю складів:

лінія, олія, оптика, пульт, цікавий, вулиця, тарілка, Миколаїв, Львів, який, Бориспіль, стілець.

- а) односкладові (_):
- б) двоскладові (_ _):
- в) трискладові (_ _ _):
- г) чотирискладові (_ _ _ _):

5. Пишіть слова за схемою:

— ' , — ' , — ' , — ' , — ' .

- а) село, техніка, тепло, посуд, холод.
- б) пальто, факультет, куля, блокнот, масло.
- в) мінус, лінійка, посуд, комфорт, тітка.
- г) коло, лінія, стілець, тепло, село.

6. Якого роду ці слова?

олівець, стілець, Бориспіль, готель, циркуль.

- а) чоловічого роду (він).
- б) жіночого роду (вона).
- в) середнього роду (воно).

7. Пишіть слова чоловічого роду (**він**).

- а) блокнот, літак, пан, фото, посуд.
- б) пульт, стілець, сіль, Львів, словник.
- в) вокзал, холод, бібліотекар, лікарня, телефон.
- г) мінус, плюс, стіл, олівець, пульт.

8. Закінчіть речення.

Земля – це ...

- а) готель.
- б) місто.
- в) планета.
- г) вулиця.

9. Закінчіть речення.

Філософія – це ...

- а) книга.
- б) урок.
- в) література.
- г) наука.

10. Закінчіть речення.

Миколаїв – це ...

- а) ріка.
- б) гори.
- в) місто.
- г) зупинка.

11. Пишіть слова до теми “Посуд”.

- а) годинник, ваза, вазон, крісло, стілець.
- б) телевізор, холодильник, телефон, плита.
- в) виделка, склянка, тарілка, каструля, сковорода.
- г) масло, молоко, олія, хліб, м'ясо.

12. Пишіть антонім.

Це не старий холодильник, а

- а) малий.
- б) холодний.
- в) новий.
- г) гарний.

13. Пишіть правильно словосполучення за значенням.

- а) мале пальто, велика олія, довга цифра.
- б) стара мова, новий бібліотекар, довге пальто.
- в) мале слово, коротка лінійка, криве масло.
- г) коротке село, довгий малюнок, тепла література.

14. Пишіть правильно запитання і відповідь.

- а) Який сіль? – Сіль солоний.
- б) Яка сіль? – Сіль солодка.
- в) Який сіль? – Сіль солодкий.
- г) Яка сіль? – Сіль солонна.

15. Пишіть правильно запитання і відповідь.

- а) Який це вікна? – Це великий вікна.
- б) Які це вікна? – Це великі вікна.
- в) Яке це вікна? – Це велике вікно.
- г) Яка це вікна? – Це велика вікна.

16. Пишіть потрібне слово.

П'ять плюс п'ять ... десять.

- а) є.
- б) немає.
- в) буде.
- г) було.

17. Пишіть запитання і відповідь:

- а) Це твої продукти? – Так, це твої продукти.
- б) Це твій продукти? – Так, це мій продукти.
- в) Це твої продукти? – Так, це мої продукти.
- г) Це мої продукт? – Так, це мій продукт.

18. Дивіться малюнок та відповідайте на запитання:

Що це? – Це ...

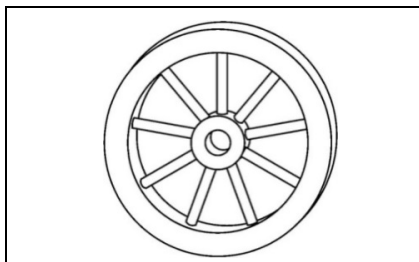



- а) коло.
- б) куля.
- в) колесо.
- г) нуль.

19. Дивіться малюнки та закінчіть фрази.

а) Ні, це не коло, а ...	а) Ні, це не олія, а ...	а) Ні, це не стілець, а ...	а) Ні, це не місто, а ...

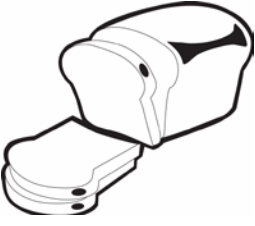
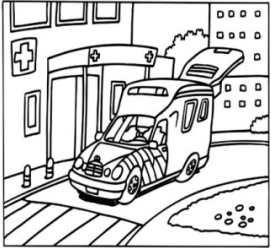

20. Дивіться малюнки та відповідайте на запитання:

а) це пряма лінія?	б) це сік?	в) це риба?	г) це аптека?
			



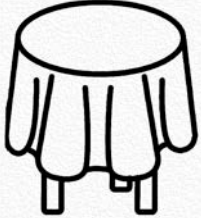

21. Узгодьте слова та малюнки:

1	2	3	4
			
а) бібліотекар	б) склянки	в) формула	г) стоматолог

22. Узгодьте слова та малюнки:

1	2	3	4
			
а) стілець	б) булка	в) стіл	г) батон

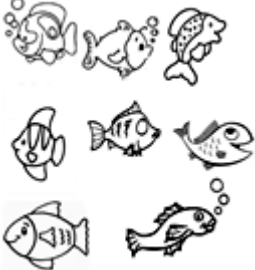
23. Узгодьте слова та малюнки:

а)	б)	в)	г)
			

24. Дивіться малюнки та пишiть, що це.

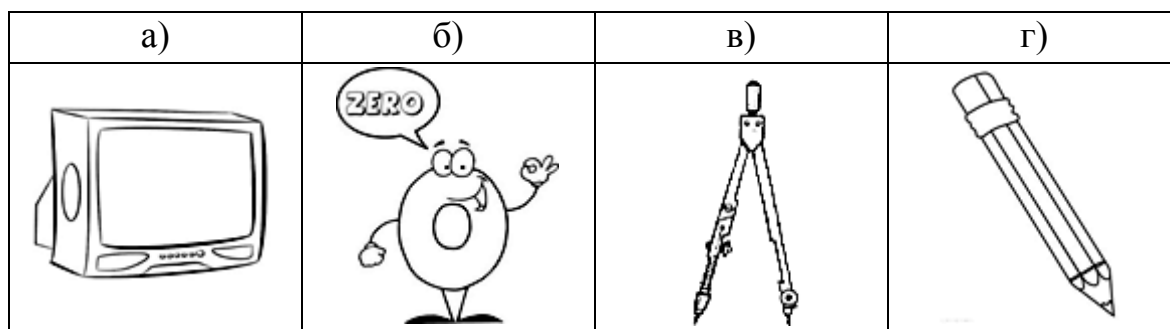

25. Дивіться малюнки та пишiть, що це.

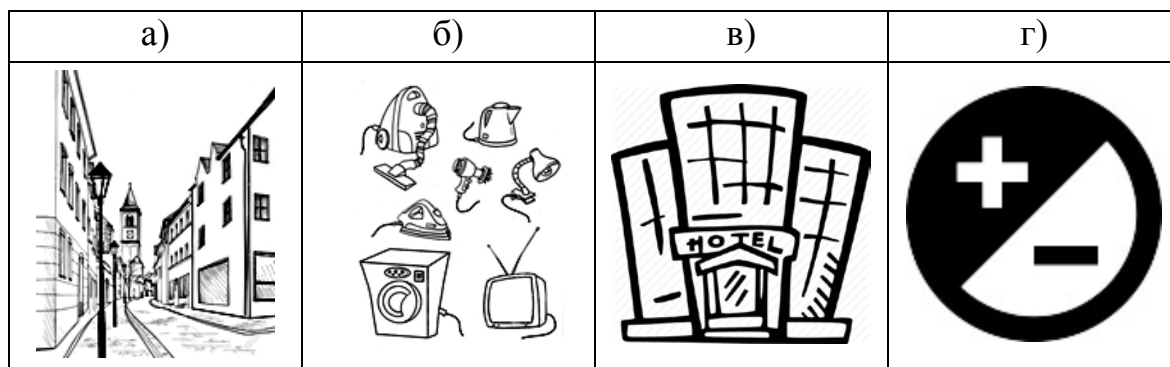

УРОК 6

Рівень I

1. Пишіть букву в словах:

...інка, ло...ка, гурто...иток, лі...ко, ні... .

- а) ш.
- б) с.
- в) ч.
- г) ж.

2. Пишіть букву в словах:

веч...р, грош..., зак...нчення, п...дручник, д...ста.

- а) і.
- б) и.
- в) е.
- г) і.

3. Які слова поділені правильно на склади:

- а) еле-мент, мо-ле-ку-ла, доч-ка, ліж-ко, у-чень.
- б) гур-то-жи-ток, кор-пус, їх-ня, чаш-ка, шко-ла.
- в) жо-втий, зо-шит, шуб-а, по-е-т, і-нже-нер.
- г) по-е-т, дру-жи-на, шко-ла, мо-ле-ку-ла, а-втор.

4. Пишіть слова за схемою:

— ' —

- а) дочка, портрет, корпус, поет, чайник.
- б) шапка, каша, площа, дошка, зошит.
- в) шафа, учень, жінка, гроші, журнал.
- г) спальня, балкон, портрет, ложка, журнал.

5. Які словосполучення написані правильно?

- а) моя шапка, моя спальня, моя слова, моя каструля.
- б) моя земля, моя крісла, моя картопля, моя бібліотека.
- в) моя сіль, моя пальта, моя вітальня, моя дружина.
- г) моя учора, моя ліжка, моя дочка, моя шуба.

6. Пишіть закінчення в словах:

наші тижн..., ваші викладач..., твої учн..., їхні грош.... .

- а) -а.
- б) -я.
- в) -и.
- г) -і.

7. Пишіть закінчення в словах:

наші пенсі..., ваші музе..., твої аудиторі..., їхні трамва... .

- а) -ї.
- б) -я.
- в) -и.
- г) -і.

8. Пишіть займенники.

Це ми. Тут ... вітальня, ... завдання, ... імена.

- а) наша, наші, наша.
- б) наша, наші, наше.
- в) наші, наші, наші.
- г) наша, наші, наші.

9. Пишіть займенники.

Це вони. Там ... вулиця, ... сім'я, ... міста, ... взуття.

- а) їхнє, їхня, їхня, їхня.
- б) їхня, їхня, їхні, їхнє.
- в) їхня, їхнє, їхні, їхня.
- г) їхня, їхня, їхнє, їхні.

10. Пишіть правильно запитання до виділеного слова.

Ось моє гарне місто.

- а) Що це?
- б) Чиє це місто?
- в) Яке це місто?
- г) Де це місто?

11. Відповідайте на запитання.

Який це поет? –

- а) Це Тарас Шевченко.
- б) Це наш поет.
- в) Це український поет.
- г) Тарас Шевченко – це поет.

12. Який правильний варіант відповіді?

Це ваша родина? –

- а) Ні, це не наша родина.
- б) Так, це ваша родина.
- в) Ні, це наша родина.
- г) Так, це твоя родина.

13. Який правильний варіант запитання?

Тут наші хімічні лабораторії.

- а) Яка тут лабораторія?
- б) Чиї тут лабораторії?
- в) Які тут лабораторії?
- г) Чия тут лабораторія?

14. Дивіться малюнок та відповідайте на запитання:

Яке це морозиво? – Це ...

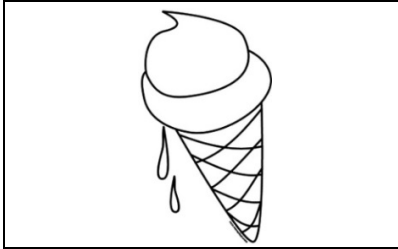

- а) тепле морозиво.
- б) холодне морозиво.
- в) солоне морозиво.
- г) хімічне морозиво.

15. Дивіться малюнок та відповідайте на запитання:

Які це дерева? – Це ...

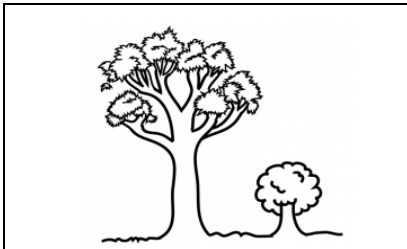

- а) криве і пряме.
- б) довге і коротке.
- в) велике і мале.
- г) нове і старе.

16. Дивіться малюнок та відповідайте на запитання:

Який це вчений? – Це ...



- а) новий учений.
- б) старий учений.
- в) малий учений.
- г) молодий учений.

17. Дивіться малюнок та відповідайте на запитання:

Хто такий Тарас Шевченко? – Це ...



- а) вчений.
- б) поет.
- в) викладач.
- г) професор.

18. Пишіть, що ви бачите на малюнках:



- а) шуба, шапка, ложка, жінка, поет.
- б) ложка, шуба, жінка, шапка, поет.
- в) ложка, шуба, шапка, жінка, поет.
- г) шуба, поет, шапка, ложка, жінка.

19. Пишіть, що ви бачите на малюнках:

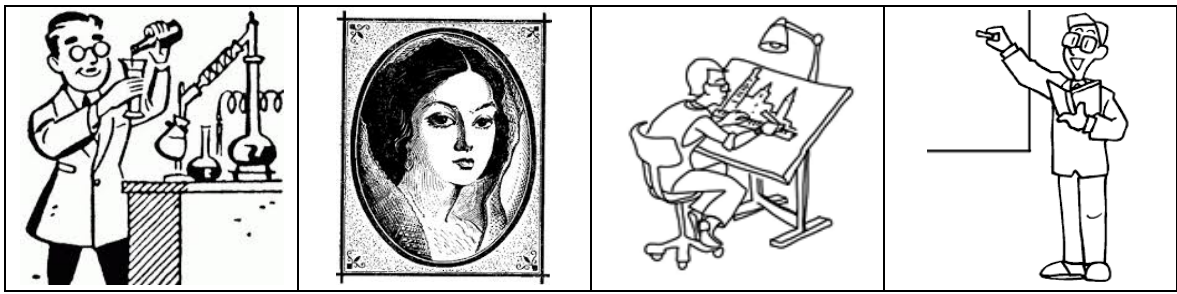

- а) викладач, хімік, інженер, портрет.
- б) хімік, викладач, портрет, інженер.
- в) інженер, хімік, інженер, портрет.
- г) хімік, портрет, інженер, викладач.

20. Пишіть, що ви бачите на малюнках:



- а) чай, чайник, каша, ніж, шафа.
- б) ніж, каша, чай, шафа, чайник.
- в) чай, ніж, чайник, шафа, каша.
- г) чай, чайник, ніж, каша, шафа.

21. Пишіть, що ви бачите на малюнках:

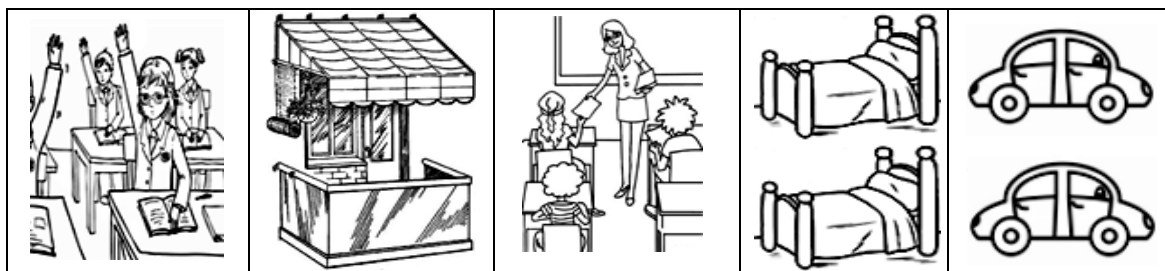

- а) машини, учні, балкон, учитель, ліжка.
- б) учні, учитель, балкон, ліжка, машини.
- в) учні, балкон, учитель, ліжка, машини.
- г) учитель, балкон, учні, ліжка, машини.

22. Пишіть, що ви бачите на малюнках:

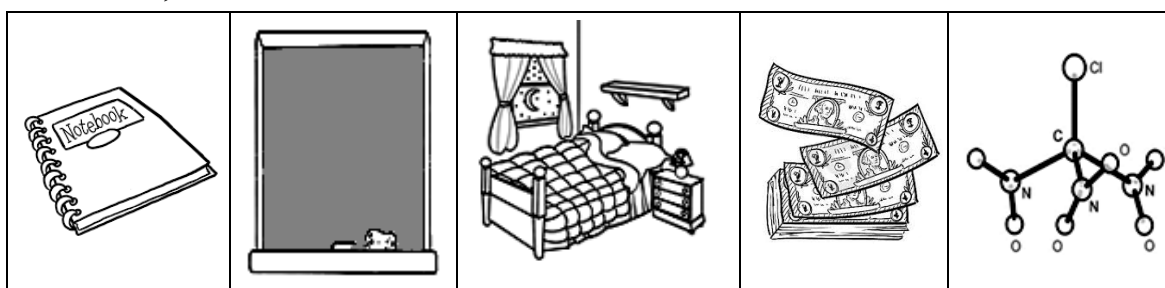

- а) зошити, дошка, спальня, гроші, молекула.
- б) зошит, дошка, спальні, гроші, молекули.
- в) дошка, спальня, зошит, гроші, молекули.
- г) зошит, дошка, спальня, гроші, молекули.

23. Пишіть, що ви бачите на малюнку:

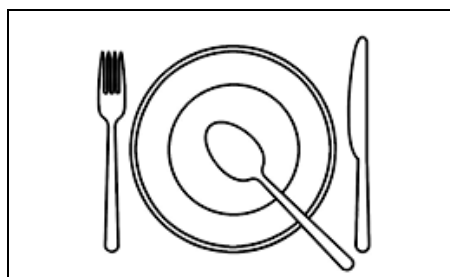

- а) тарілки, ніж, ложки, виделка.
- б) виделка, ложка, ніж, тарілка.
- в) ложка, ніж, тарілки, виделка.
- г) ложка, виделка, ніж, склянка.

24. Пишіть, що ви бачите на малюнку:

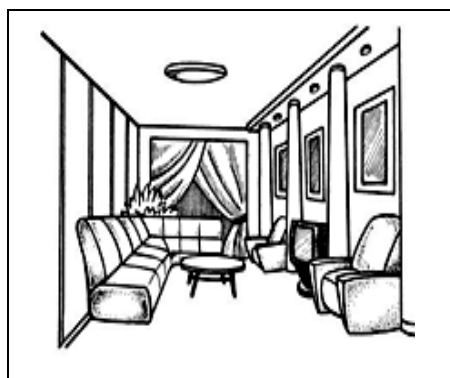

- а) диван, вікно, картини, телевізор, крісла, стіл, лампа.
- б) диван, крісло, картина, телевізор, стіл, лампа, вікно.
- в) диван, лампа, картини, вікна, телевізор, стіл, стільці.
- г) диван, стіл, телевізор, картини, лампа, вікно, крісла.

25. Пишіть, що ви бачите на малюнку:

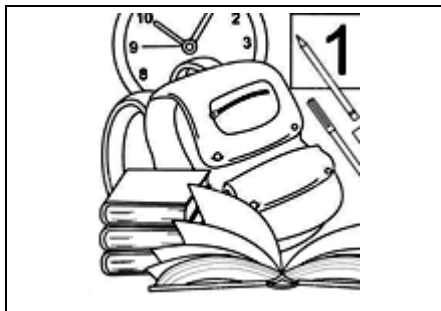

- а) годинник, сумки, олівець, ручка, книги.
- б) годинники, сумка, книга, олівець, ручка.
- в) годинник, сумка, ручка, олівець, книги.
- г) годинники, сумка, олівці, книга, ручка.

Рівень II

1. Де треба писати букву **ж** у всіх словах?

- а) гро...і, ні..., ...уба, ...о, ...афа.
- б) ло..ка, ...інка, дру...ина, лі...ко, ти...день.
- в) пло...а, ма...ина, до...ка, ...кола, ...урнал.
- г)...ашка, до...ка, ...ум, підру...ник, ка...а.

2. Які слова написані правильно?

- а) дожка, учен, зошит, гроши, вечір.
- б) ніш, ніш, инженер, вчител, чажка.
- в) учень, вчитель, їхня, зошит, ніч.
- г) шуба, їхній, друшина, поет, гуртошиток.

3. Пишіть слова:

- а) а, и, м, ш, а, н.
- б) т, п, е, р, т, о, р.
- в) у, л, а, ж, н, р.
- г) ж, ь, е, н, и, т, д.

4. Пишіть слова за кількістю складів: **однина, чай, шапка, учень, поет, давати, фізик, гуртожиток, інженер, закінчення, елемент.**

- а) односкладові (_):
- б) двоскладові (_ _):
- в) трискладові (_ _ _):
- г) чотирискладові (_ _ _ _):

5. Пишіть слова за схемою:

— _ ' _ , — _ ' _ , — ' _ , — ' _ , — ' _ .

- а) інженер, спальня, корпус, гроші, поет.
- б) підручник, дієта, вечір, учень, каша.
- в) дружина, однина, чайник, фізик, жовтий.
- г) учора, машина, автор, балкон, шапка.

6. Пишіть рід слів: **ніч, вітальня, хімія, мідь, п'ятниця.**

- а) чоловічого роду (**він**).
- б) жіночого роду (**вона**).
- в) середнього роду (**воно**).

7. Пишіть слова у формі множини (**вони**):

- а) музеї, пальта, каструлі, автори, вітальня.
- б) шафи, друзі, ліжка, викладачі, учора.
- в) площі, жінки, спальня, каші, слова.
- г) підручники, викладачі, тижні, крісла.

8. Закінчіть речення:

Учень – це ...

- а) учений.
- б) школяр.
- в) студент.
- г) поет.

9. Закінчіть речення:

Ейнштейн – це ...

- а) фізик.
- б) хімік.
- в) поет.
- г) інженер.

10. Закінчіть речення:

Це Дмитро Менделєєв. Це його таблиця. Він

- а) поет.
- б) викладач.
- в) автор.
- г) учень.

11. Які словосполучення написані правильно?

- а) солодкі цукерка, старий ложки, нові вчитель.
- б) гарна вітальня, старі гроші, нова закінчення.
- в) цікавий вечір, старі зошити, нове ліжка.
- г) гарна дружина, довга ніч, нові викладачі.

12. Пишіть слова до теми “Школа”:

- а) балкон, дім, ліжка, вітальня, шафа.
- б) автор, формула, хімія, стіл, молекула.
- в) дошка, парта, учень, зошит, підручник.
- г) площа, ромб, коло, куб, куля.

13. Де всі словосполучення написані правильно?

- а) гарні зошити, нова дієта, коротка повторення.
- б) китайський чай, німецька слова, хімічна формула.
- в) гарні вечори, жовта вітальня, довгий день.
- г) малі гроші, довга шафа, українська села.

14. Пишіть запитання до виділеного слова:

Там їй гарні квіти. –

- а) Які там квіти?
- б) Що там?
- в) Чиї там квіти?
- г) Де її гарні квіти?

15. Пишіть запитання до виділеного слова:

Ось ваше жовте таксі.

- а) Які ваші таксі?
- б) Яке ваше таксі?
- в) Яке наше таксі?
- г) Які наші таксі?

16. Пишіть правильну відповідь:

Хто такий Георг Ом? –

- а) Він український учений.
- б) Він хімік.
- в) Він російський фізик.
- г) Він фізик.

17. Відповідайте на запитання.

Сьогодні четвер. Який день був учора? –



- а) Учора був вівторок.
- б) Учора була п'ятниця.
- в) Учора була середа.
- г) Учора була субота.

18. Пишіть правильну відповідь на запитання:

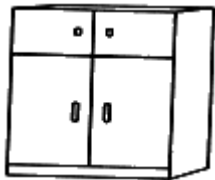

Сьогодні неділя. Який день буде завтра? – Завтра буде

- а) п'ятниця.
- б) понеділок.
- в) субота.
- г) вівторок.

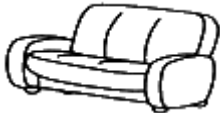



19. Дивіться малюнки та пишiть, який предмет зайвий:

а)	б)	в)	г)
			



20. Дивіться малюнки та пишiть, який предмет зайвий.

а)	б)	в)	г)
			



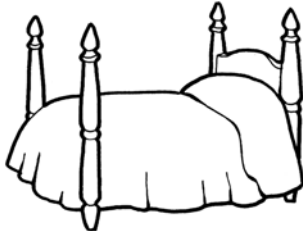

21. Дивіться малюнки та пишiть, який предмет зайвий.

а)	б)	в)	г)
			





22. Дивіться малюнки та закінчіть фразу:

а) Ні, це не вчений, а ...	а) Ні, це не схема, а ...	а) Ні, це не чай, а ...	а) Ні, це не диван, а ...
	$P(A) = \frac{m}{n}$		





23. Узгодьте малюнки з словами:

1	2	3	4
			
а) дієта	б) учень	в) підручники	г) дружина

24. Дивіться малюнки та пишiть, що або кого ви бачите:

а)	б)	в)	г)
			

25. Напишіть, що ви бачите на малюнках:

а)	б)	в)	г)
			

УРОК 7

Рівень I

1. Пишіть букву в словах:

...о́се, ...е́ф, ві́р..., ...а́хи, ...е́девр.

- а) ж.
- б) ш.
- в) щ.
- г) ч.

2. Пишіть букву в словах:

ч...та́ч, хлопч...к, ш...ро́кий, дівч...на.

- а) і.
- б) и.
- в) е.
- г) і.

3. Які слова правильно поділено на склади?

- а) щіт-ка, гра, по-ет, ль-от-чик, чо-ло-вік.
- б) вірш, дів-чи-на, ша-хи, ше-піт, чи-тач.
- в) дощ, ру-чка, чем-піон, ши-ро-ки-й, вірш.
- г) ва-ліза, жарт, лю-бов, чер-вень, жар-ко.

4. Пишіть слова за схемою:

— ' — :

- а) крейда, жарко, вухо, жовтень, пляшка.
- б) щука, вухо, ручка, шосе, хлопчик.
- в) часто, читач, жовтень, крейда, ручка.
- г) поет, шахи, любов, льотчик, човен.

5. Пишіть правильно словосполучення:

- а) ваш час, моя щастя, твої шахи, її вірш, його ручки.
- б) моє вухо, їхня гра, ваша яблука, його портрет, її шахи.
- в) мій клас, її хлопчик, ваші шахи, його валіза, їхні щоки.
- г) його дівчина, її плащі, наш ключ, ваш любов, мої валізи.

6. Пишіть правильно закінчення:

наші вірш..., ваші оч..., твої м'яч..., їхні ключ... .

- а) -а.
- б) -я.
- в) -и.
- г) -і.

7. Пишіть слова, які відповідають на запитання **хто?**

- а) клас, дівчина, гра, валіза, любов.
- б) жук, щука, читач, шеф, поет.
- в) футболіст, шепіт, чуб, льотчик, вухо.
- г) шахи, чемпіон, поет, чоловік, шина.

8. Які словосполучення написані правильно?

- а) нова дівчата, біла крейда, червона яблука.
- б) червоні щока, жовтий автомобіль, велике щастя.
- в) вузьке шосе, відомий футболіст, нові вірші.
- г) чудові вірші, чорна шина, червона вуха.

9. Пишіть потрібні займенники.

Це вони. Тут ... ключі, ... яблука, ... посольства.

- а) їхні, їхня, їхня.
- б) їхня, їхні, їхні.
- в) їхні, їхні, їхні.
- г) їхня, їхня, їхня.

10. Пишіть дієслово.

Олексій та Сергій ... нові слова.

- а) повторює.
- б) повторюєш.
- в) повторюють.
- г) повторюємо.

11. Пишіть потрібне слово.

... читає український журнал?

- а) читачі.
- б) викладач і студент.
- в) Алла.
- г) ти.

12. Пишіть займенники.

Це студентка та її друг, а це ... друзі, ... місто, ... вулиця.

- а) його, його, його.
- б) її, її, її.
- в) їхні, їхнє, їхня.
- г) їхні, їхня, їхня.

13. Відповідайте на запитання:

Це твоє посольство? –

- а) Ні, це не твоє посольство.
- б) Так, це твоє посольство.
- в) Ні, це наше посольство.
- г) Так, це моє посольство.

14. Пишіть запитання до виділеного слова.

Ось її яблука.

- а) Яка це яблука?
- б) Чиї це яблука?
- в) Які це яблука?
- г) Чия це яблука?

15. Пишіть запитання до виділених слів.

Це шахи. Це учні. –

- а) Хто це такі? Що це такі?
- б) Що це такі? Хто це така?
- в) Що це такі? Хто це такі?
- г) Що це таке? Хто це такі?

16. Пишіть слова.

Сергій Марія Хто ...? Твій батько теж ...?

- а) вчитель, учителька, вчитель, учитель.
- б) учитель, вчителька, учитель, вчитель.
- в) вчитель, учителька, учитель, учитель.
- г) учитель, вчителька, вчитель, учитель.

17. Пишіть антонім.

Це юнак, а це ...

- а) жінка.
- б) дружина.
- в) дівчина.
- г) дівчинка.

18. Дивіться малюнок та відповідайте на запитання:

Які ці коти? – Це ... коти.

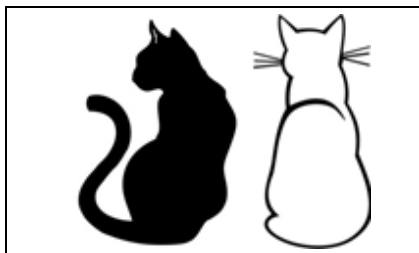

- а) брудний і чистий.
- б) великий і малий.
- в) чорний і білий.
- г) новий і молодий.

19. Дивіться малюнок та відповідайте на запитання:

Що робить учень? – Він

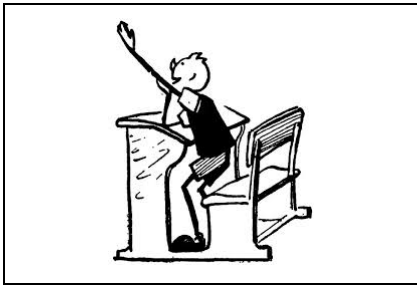

- а) відповідає.
- б) пише.
- в) слухає.
- г) говорить.

20. Дивіться малюнок та пишiть, що ви бачите на малюнку:



- а) місто, вулиця, будинки, кафе.
- б) місто, площа, університет, студенти.
- в) село, будинки, чоловіки, дерево.
- г) вікна, двері, школа, школярі, вчитель.

21. Напишіть, що ви бачите на малюнках:



- а) плащ, ручка, м'яч, човен, ключ.
- б) ключ, м'яч, плащ, ручка, човен.
- в) човен, м'яч, плащ, ручка, ключ.
- г) м'яч, плащ, ключ, ручка, човен.

22. Напишіть, кого ви бачите на малюнках.



- а) читач, льотчик, чемпіон, читач.
- б) футболіст, читач, льотчик, чемпіон.
- в) чемпіон, читач, льотчик, футболіст.
- г) футболіст, чемпіон, читач, льотчик.

23. Напишіть, що ви бачите на малюнках.

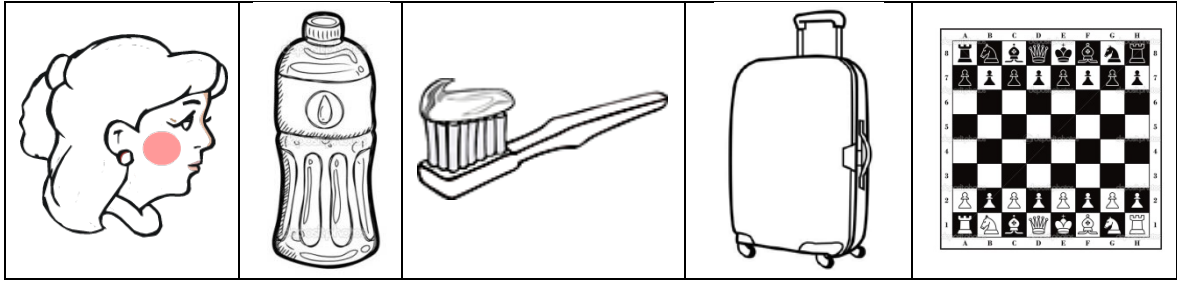

- а) щока, щітка, валіза, пляшка, шахи.
- б) щітка, щока, шахи, пляшка, валіза.
- в) щока, пляшка, щітка, валіза, шахи.
- г) щітка, пляшка, щока, шахи, валіза.

24. Напишіть, що ви бачите на малюнках.

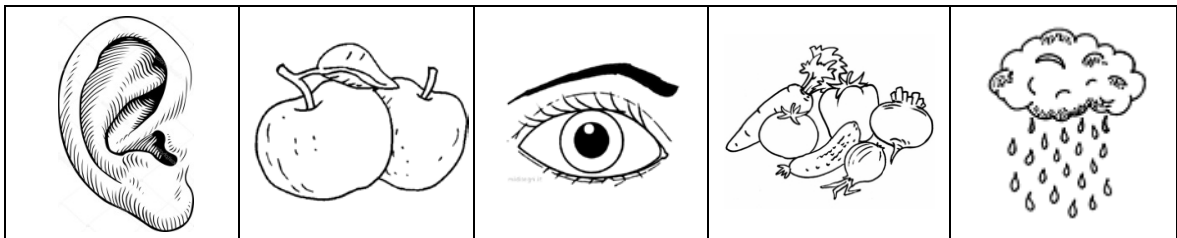

- а) око, яблука, овочі, вухо, дощ.
- б) вухо, яблука, око, овочі, дощ.
- в) дощ, овочі, вухо, яблука, око.
- г) яблука, вухо, око, овочі, дощ.

25. Напишіть, що ви бачите на малюнку:

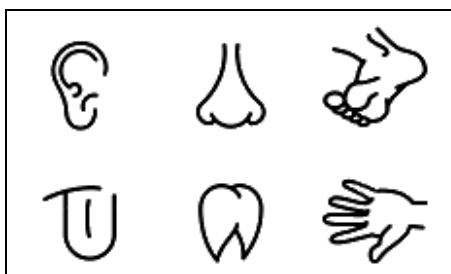

- а) вуха, ніс, нога, язик, зуб, рука.
- б) ніс, нога, вухо, язик, зуб, руки.
- в) нога, носи, зуб, язик, рука, вухо.
- г) зуб, рука, нога, язик, ніс, вухо.

Рівень II

1. Де букву **ш** треба писати у всіх словах:

- а) ...ука, клю..., ...астя, ...оловік, вір... .
- б) ...ахи, вір..., ...околад, ...осе, ...ірокий.
- в) до..., ...ас, ...ука, пло...ина, ...ітка.
- г) ву...ький, пло...ина, ...ука, пла... .

2. Які слова написані правильно?

- а) хлопчік, любовь, жовтен, жарти, вухи.
- б) посольстви, лімон, шо, холодно, билий.
- в) шовк, говорити, чоловіки, свій, льотчики.
- г) вірши, класс, дощи, плаш, чітач.

3. Пишіть слова:

- а) і, ь, б, о, в, т, м, а, о, л.
- б) у, я, б, о, к, л.
- в) и, в, а, і, д, н, ч.
- г) а, й, к, е, р, д.

4. Пишіть слова за кількістю складів:

очі, вухо, Ольга, чорний, запитувати, чистий, площина, крейда, щастя, Сергій, вчитися.

- а) односкладові (_):
- б) двоскладові (_ _):
- в) трискладові (_ _ _):
- г) чотирискладові (_ _ _ _):

5. Пишіть слова за схемою:

— ' — , — — ' , — — ' — , — — ' — , — ' — .

- а) шедевр, читач, шоколад, посольство, шина.
- б) ручка, шука, овочі, футболіст, любов.
- в) шахи, ключі, широкий, валіза, часто.
- г) шепіт, шока, щеплення, площина, човен.

6. Пишіть рід слів:

щастя, повторення, взуття, закінчення.

- а) чоловічого роду (*він*).
- б) жіночого роду (*вона*).
- в) середнього роду (*воно*).

7. Які слова написані правильно у формі множини (**вони**):

- а) вірши, ключи, овочі, щоки, шахі.
- б) хлопчики, частини, м'ячі, читачі, овочі.
- в) оки, посольстви, футболісти, щокі, човни.
- г) ключи, вухи, любові, часи, дівчини.

8. Закінчіть речення:

Шахи – це ...

- а) вірш.
- б) ім'я.
- в) місто.
- г) гра.

9. Закінчіть речення:

Це чудова картина! Це ...

- а) фото.
- б) жарт.
- в) шедевр.
- г) чемпіон.

10. Пишіть потрібне слово.

Це широка вулиця, ... це вузька вулиця.

- а) і.
- б) та.
- в) не.
- г) а.

11. Закінчіть речення:

Андрій Шевченко – це ...

- а) великий фізик.
- б) український поет
- в) відомий футболіст.
- г) великий учений.

12. Пишіть слова до теми “Професія”:

- а) читач, хлопчик, дівчина, мати, сестра.
- б) чоловік, жінка, тітка, дядько, дідусь.
- в) брат, школяр, бабуся, юнак, учень.
- г) поет, пілот, льотчик, посол, шеф.

13. Які словосполучення написані правильно?

- а) чорна кава, білий сніг, жовті лимони.
- б) нова слова, широке шосе, рідна сестри.
- в) гарні фото, жовта яблука, довгий день.
- г) малі гроші, гарна міста, білий сіль.

14. Пишіть дієслово.

Мої друзі люблять ... книги.

- а) читати.
- б) читає.
- в) читають.
- г) читаю.

15. Відповідайте на запитання.

Це ваш деканат? – ...

- а) Ні, не ваш деканат.
- б) Так, це твій деканат.
- в) Ні, це не мій деканат.
- г) Так, це ваш деканат.

16. Відповідайте на запитання.

Хто це такий? –

- а) Він відомий футболіст.
- б) Це нові студенти.
- в) Це червоний автомобіль.
- г) Вона новий викладач.

17. Пишіть дієслова.

Викладач ..., а студенти

- а) вчиться, відповідають.
- б) слухає, відповідають.
- в) запитує, відповідають.
- г) говорить, читає.

18. Закінчіть речення.

Це мій гуртожиток, а це мої

- а) вулиця.
- б) місто.
- в) вікна.
- г) ключ.

19. Відповідайте на запитання.

Що це таке? – ...

- а) Це наша учениця.
- б) Це мій батько.
- в) Це мої валізи.
- г) Це мої друзі.

20. Пишіть необхідні слова:

... пише нові слова. ... читаєш українські газети?

- а) Віктор, Юлія.
- б) я, ми.
- в) ти, студент.
- г) вона, ти.

21. Пишіть дієслова:

Я студент. Зараз я Максим ... теж тут. Ми друзі. Я та Максим ... разом. Мої друзі не

- а) вчиться, вчуся, вчаться, вчимося.
- б) вчишся, вчиться, вчиться, вчаться.
- в) вчуся, вчиться, вчимося, вчаться.
- г) вчиться, вчиться, вчаться, вчаться.

22. Пишіть дієслівні закінчення:

**Олексій повторю... нові слова, а Семен та Андрій слуха...
магнітофон. Ви повторю... новий урок.**

- а) -ють, -є, -єте.
- б) -ю, -ють, -ємо.
- в) -є, -ють, -єте.
- г) -єте, -є, -ть.

23. Пишіть займенники:

Це Андрій та Марина, а це ... аудиторії, ... місто, ... автомобіль.

- а) його, його, його.
- б) її, її, її.
- в) наші, наше, наш.
- г) їхні, їхні, їхній.

24. Напишіть, що ви бачите на малюнках:

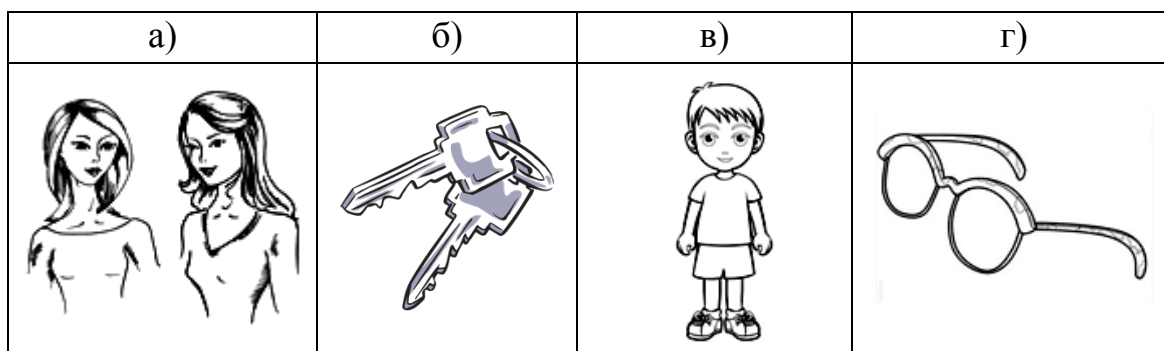

25. Напишіть, що ви бачите на малюнках:

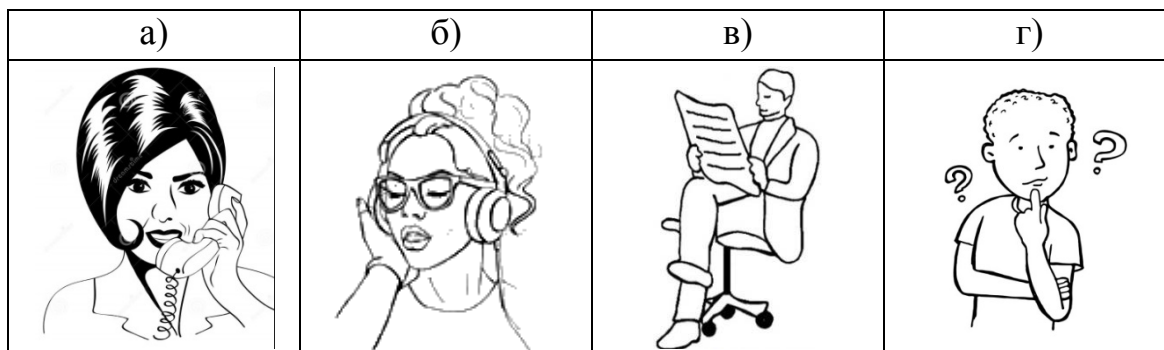

УРОК 8

Рівень I

1. Пишіть букву в словах:

...ем, ...емпер, пі...ак, ...унглі, ...аз.

- а) ж.
- б) дз.
- в) дж.
- г) жд.

2. Які слова правильно поділені на склади?

- а) шви-дко, га-рно, по-ві-льно, ві-до-мий.
- б) ма-ло, на-каз, пра-цю-ва-ти, зна-ти, спра-ва.
- в) зна-єте, здоро-в'я, лі-нія, під-жак, пись-менн-ик.
- г) по-га-но, секр-ет-ар, прі-зви-ще, пи-сь-мен-ник, по-ві-ль-но.

3. Пишіть слова за схемою:

— — ' _:

- а) робити, багато, казати, молодший, здоров'я.
- б) печиво, прізвище, чудово, кімната, голосно.
- в) секретар, робити, дзеркало, дзвоники, земляки.
- г) музика, домашній, здоров'я, учителі, вулиці.

4. Пишіть займенники:

(ти) здоров'я, (він) джемпер, (я) справи, (вони) прізвища.

- а) твоя, мій, твої, ваша.
- б) твоє, її, мої, їхня.
- в) твоє, його, мої, їхні.
- г) твоя, їхній, моя, її.

5. Пишіть закінчення іменників у формі множини:

наші посольств..., ваші яблук..., твої вух..., їхні слов... .

- а) -а.
- б) -я.
- в) -и.
- г) -і.

6. Закінчіть запитання.

Це її брат. – Ви не знаєте, ...

- а) хто це?
- б) чий це брат?
- в) хто він?
- г) як його звати?

7. Пишіть антонім.

Андрій читає швидко, а Марина читає

- а) голосно.
- б) добре.
- в) погано.
- г) повільно.

8. Пишіть потрібне дієслово.

Ніна говорить, а Антон та Семен уважно

- а) повторюють.
- б) знають.
- в) слухають.
- г) відповідають.

9. Пишіть займенники.

Що ... робиш? Що ... роблять? Що ... робить? Що ... робите?

- а) ти, ви, він, вони.
- б) ти, вони, він, ви.
- в) ви, я, вони, ми.
- г) я, він, ми, ти.

10. Які слова антоніми?

- а) старий – старший
- б) молодий – старший.
- в) великий – відомий.
- г) новий – старий.

11. Пишіть запитання для виділеного слова.

Викладач говорить голосно.

- а) хто це?
- б) що викладач робить?
- в) що викладач говорить?
- г) як говорить викладач?

12. Пишіть імперативи.

Він вчиться, і ти (вчити)! Вона запитує, а ви (відповідати)!

- а) вчу, відповідаєте.
- б) вчити, відповідати.
- в) вчиться, відповідай.
- г) вчись, відповідайте.

13. Пишіть дієслівні закінчення.

Викладач говор... . Максим пиш... швидко. Я вч... добре. Семен і Оксана повторю... слова.

- а) -е, -є, -у, -ю.
- б) -іть, -є, -уся, -е.
- в) -ить, -е, -уся, -ють.
- г) -ит, -ю, -уся, -уть.

14. Пишіть запитання.

Це її викладач. –

- а) Як тебе звати?
- б) Як його звати?
- в) Як звати?
- г) Як їх звати?

15. Пишіть правильно речення.

Це її сестра. – ...

- а) Її звати Ігор.
- б) Вона звати Оксана.
- в) Їх звати Олена.
- г) Її звати Лариса.

16. Відповідайте на запитання.

Як вас звати? – ...

- а) Мене звати Антон та Олексій.
- б) Тебе звати Марина.
- в) Я звати Петро.
- г) Мене звати Олексій.

17. Пишіть, як звати цих людей.

Це Петро. Його батька звати Сергій.

Це Тамара. Її батька звати Василь.

- а) Петро Сергійович. Тамара Васильївна.
- б) Петро Сергіович. Тамар Василіївна.
- в) Петро Сергійович. Тамара Василівна.
- г) Петро Сергійович. Тамара Васильївна.

18. Пишіть форми кличного відмінка (№7):

Олег, Сергій, Ольга, Наталя, лікар, друг, батько.

- а) Олеге, Сергію, Ольго, Натале, лікаре, дружо, батько.
- б) Олеже, Сергію, Ольго, Наталю, лікарю, друже, батьку.
- в) Олегу, Сергіу, Ольгу, Натало, лікаре, друге, батьку.
- г) Олега, Сергію, Ольге, Натале, лікарю, дружо, батько.

19. Пишіть антоніми.

тихо ≠ ..., **мало** ≠ ..., **гарно** ≠ ..., **брудно** ≠

- а) добре, повільно, багато, чисто.
- б) голосно, погано, багато, чудово.
- в) уважно, гарно, швидко, добре.
- г) голосно, багато, погано, чисто.

20. Дивіться малюнок та відповідайте на запитання:

Які це брати? – Це ...



- а) відомий і невідомий.
- б) великий і малий.
- в) старший і молодший.
- г) старий і молодий.

21. Дивіться малюнок та відповідайте на запитання:

Що він робить? – Він



- а) відповідає.
- б) каже.
- в) слухає.
- г) працює.

22. Дивіться малюнок та відповідайте на запитання:

Що каже батько? –



- а) Слухай!
- б) Дивись!
- г) Відповідай!
- д) Говори!

23. Дивіться малюнок та відповідайте на запитання:

Що вона каже? –



- а) Добрий день!
- б) Дуже приємно!
- г) До побачення!
- д) Вибачте!

24. Напишіть, що ви бачите на малюнках:

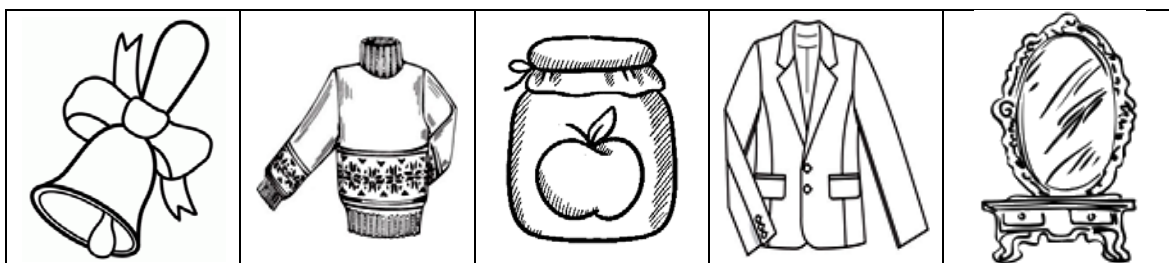

- а) джем, піджак, дзеркало, дзвоник, джемпер.
- б) дзвоник, джемпер, джем, піджак, дзеркало.
- в) дзеркало, дзвоник, джем, джемпер, піджак.
- г) піджак, джемпер, джем, дзеркало, дзвоник.

25. Напишіть, що ви бачите на малюнках:

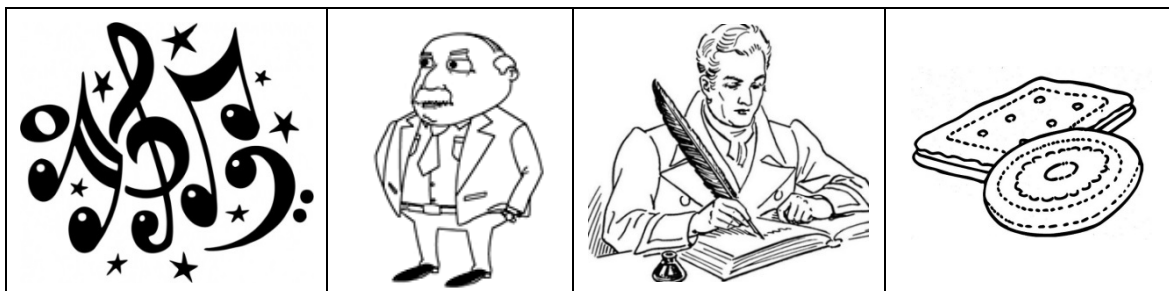

- а) директор, музика, печиво, письменник.
- б) музика, директор, письменник, печиво.
- в) музика, директор, печиво, письменник.
- г) музика, письменник, директор, печиво.

Рівень II

1. Пишіть букву.

говор...ш, вч...шся, роб...те, говор...мо, роб...ш.

- а) е.
- б) є.
- в) и.
- г) і.

2. Які слова написані правильно?

- а) її книга, ваші друзі, їхнє вікно.
- б) мої батьки, наше кіно, твоя сестра.
- в) ваш олівець, твої земляки, їх наказ.
- г) наші письменники, моя музика, його здоров'я.

3. Пишіть слова.

- а) д, я, о, н, а, ч, б, о, е, н, п.
- б) о, а, ж, н, у, в.
- в) ц, а, в, р, ю, и, п, а, т.
- г) р, о, м, є, п, и, н.

4. Пишіть слова за кількістю складів:

повільно, говорять, слухаємо, уважно, багато, як, слухайте, вчитися, хто, знаю.

- а) односкладові (_):
- б) двоскладові (_ _):
- в) трискладові (_ _ _):
- г) чотирискладові (_ _ _ _):

5. Напишіть слова за схемою:

— ' — — , — — ' — , — ' — , — — ' , — ' — .

- а) говорять, уважно, добре, тихо, знає.
- б) читає, студентка, звати, театр, каже.
- в) голосно, працює, мова, слова, друзі.
- г) повільно, погано, знайте, земляк, кома.

6. Пишіть рід або число слів:

слова, крісла, села, прізвища, імена.

- а) чоловічого роду (**він**).
- б) жіночого роду (**вона**).
- в) середнього роду (**воно**).
- г) множина (**вони**).

7. Пишіть слова у формі множини (**вони**).

- а) секретари, школярі, брати, сестри, директори.
- б) батьки, друзі, спортсмени, продавці, касири.
- в) дідуси, менеджери, пенсіонери, економісти, аспіранти.
- г) інженери, школярі, лікарі, стоматологі, письменники.

8. Пишіть слова у формі звертання:

учитель, учителька, лікар, бабуся, батько, дідусь.

- а) учителе, учителькю, бабусе, батьке, дідусе.
- б) учителю, учительку, бабусу, батьку, дідусу.
- в) учителйу, учителько, бабусьо, батько, дудусю.
- г) учителю, учителько, бабусю, батьку, дідусю.

9. Пишіть слова у формі звертання:

юнак, друг, чоловік, подруга.

- а) юнаку, другу, чоловіку, подрузе.
- б) юначе, друже, чоловіче, подруго.
- в) юнаже, друче, чоловіже, подругу.
- г) юнако, друго, чоловіко, подругу.

10. Пишіть займенник.

Як ... здоров'я?

- а) твоя.
- б) твоє.
- в) наше.
- г) ваша.

11. Пишіть правильну форму звертання.

Доброго дня, (Василь Сергійович)!

- а) Василь Сергійовичу.
- б) Василе Сергійовичу.
- в) Василю Сергійовиче.
- г) Василю Сергійовичу.

12. Пишіть правильну форму звертання:

До побачення, (Марія Вікторівна)!

- а) Марію Вікторівну!
- б) Марійє Вікторівно!
- в) Маріє Вікторівну!
- г) Маріє Вікторівно!

13. Пишіть займенник.

Доброго ранку, викладачу! – Як ... справи?

- а) твої.
- б) ваші.
- в) наші.
- г) їхні.

14. Пишіть потрібне слово:

Ми не знаємо, ... вона робить.

- а) хто.
- б) що.
- в) яка.
- г) чия.

15. Пишіть пропущені слова:

... вас звати? – ... звати Сергій.

- а) Хто. – Тебе.
- б) Де. – Тут.
- в) Який. – Його.
- г) Як. – Мене.

16. Пишіть дієслова:

Я (вчитися), а мій друг (працювати).

- а) вчуся, працює.
- б) вчу, працює.
- в) вчусь, працюває.
- г) вчиться, працюває.

17. Пишіть займенник:

Це ... взуття?

- а) твоя.
- б) твої.
- в) твоє.
- г) твій.

18. Пишіть дієслова:

Викладач каже: “Студенти, ... і ...!”

- а) слухають і повторювати.
- б) слухаєте і повторюєте.
- в) слухайте і повторюйте.
- г) слухай і повторюй.

19. Закінчіть речення:

Ви не знаєте, де університет? – Знаю,

- а) що університет тут.
- б) університет там.
- в) це мій університет.
- г) гарний університет.

20. Відповідайте на запитання.

Вибачте, як Ваше прізвище? –

- а) Сергій.
- б) Сергій Іванович.
- в) Шевченко.
- г) Сергій Іванович Шевченко.

21. Відповідайте на запитання.

Вибачте, це секретар? – Так, це секретар. – А як її ім'я по батькові?

- а) Ірина.
- б) Миколаївна.
- в) Іваненко.
- г) Ірина Миколаївна.

22. Пишіть дієслова.

Його (звати) Петро. Він багато (працювати). Його друзі не (працювати), а (вчитися).

- а) звещ, працює, працювають, вчиться.
- б) звать, працює, працювають, вчать.
- в) звати, працює, працюють, вчатся.
- г) звать, працюєте, працюють, вчиються.

23. Пишіть дієслова.

Що роблять інженери? – Вони

Що роблять школярі? – Вони

Що вона робить? – Вона ... джаз.

- а) пишуть, читають, повторює.
- б) роблять, пишуть, вчиться.
- в) працюють, вчатся, слухає.
- г) відповідають, повторюють, грає.

24. Відповідайте на запитання.

Ваш брат лікар? – Так,

- а) це мій брат.
- б) він працює.
- в) твій брат лікар.
- г) мій брат лікар.

25. Пишіть антоніми.

Учитель знає ..., а учень мало.

Тут малий будинок, а там ... будинок.

Ігор старший, а Антон

- а) гарно, відомий, молодий.
- б) добре, гарний, малий.
- в) багато, великий, молодший.
- г) цікаво, відомий, новий.

УРОК 9

Рівень I

1. Яке слово має 6 букв та 7 звуків?

- а) інженер.
- б) яблуко.
- в) готель.
- г) йогурт.

2. Пишіть букву.

ал...бом, п'ят..., л...отчик, мід..., кінець... .

- а) і.
- б) и.
- в) ь.
- г) я.

3. Пишіть букву.

гро...і, зо...ит, стар...ий, вір..., ма...ина, ...ахи.

- а) с.
- б) ш.
- в) ж.
- г) щ.

4. Пишіть слова у формі множини:

автомобіль, вітальня, кухня, ключ, лікар.

- а) -і.
- б) -и.
- в) -а.
- г) -я.

5. Які слова правильно поділені на склади?

- а) фо-то-а-па-ра-т, тран-сп-орт, ху-ди-й, аз-от.
- б) роз-мов-ля-ти, О-ль-га, пам'-ят-ник, Сер-гі-й.
- в) кра-ї-на, чаш-ка, ба-сейн, во-дій.
- г) учи-тель, діа-метр, сім'-я, оке-ан.

6. Пишіть слова за схемою:

— — —
'

- а) лінія, інститут, трамваї, дзеркало, викладач.
- б) учитель, радіо, чоловік, машини, вечеря.
- в) автобус, бабуся, художник, студентка, журнали.
- г) фізика, печиво, колесо, антена, яблуко.

7. Пишіть присвійні займенники.

(ми) місто, (вони) друзі, (я) вечеря, (вона) їдальня.

- а) ваші, ваш, моє, його.
- б) ваше, їхнє, мої, її.
- в) наш, їхній, моє, моя.
- г) наше, їхні, моя, її.

8. Пишіть закінчення.

Це мал... вікна. Тут червон... яблука. Там велик... села. Ось нов... міста.

- а) -а.
- б) -е.
- в) -ий.
- г) -і.

9. Пишіть дієслова.

Я ... суп і ... сік.

- а) їм, їм.
- б) їж, пий.
- в) п'ю, п'ю.
- г) їм, п'ю.

10. Пишіть прислівник.

Ми снідаємо

- а) ввечері.
- б) вранці.
- в) вдень.

11. Пишіть дієслово.

Ти любиш ... чай чи каву?

- а) пити.
- б) п'єш.
- в) пий.
- г) пийте.

12. Вставте необхідні займенники.

**... дуже любить теніс. ... любимо наше місто. ... люблять цей парк.
... не люблю джаз.**

- а) ти, ви, він, ми.
- б) вона, ми, вони, я.
- в) ми, ви, я, вони.
- г) він, ми, ви, ти.

13. Пишіть рід слів:

дитя, закінчення, ім'я, здоров'я, повторення.

- а) чоловічий рід.
- б) жіночий рід.
- в) середній рід.
- г) множина.

14. Пишіть потрібну форму дієслів.

Він говорить, а ти не (розмовляти)! Тетяна обідає, а ви (вечеряти)!

- а) розмовляєш, вечеряєте.
- б) розмовляти, вечеряти.
- в) розмовляй, вечеряйте.
- г) розмовляйте, вечеряй.

15. Пишіть правильні закінчення для дієслів.

Семен та Андрій розмовля... . Мій дядько розмовля... голосно. Я розмовля... тихо. Ти багато розмовля... .

- а) -є, -єш, -у, -ить.
- б) -ють, -є, -ю, -єш.
- в) -уть, -е, -у, -еш.
- г) -ать, -ить, -ю, -иш.

16. Пишіть запитання.

Це його вечеря. –

- а) Чий це вечеря?
- б) Чия це вечеря?
- в) Чиє це вечеря?
- г) Чиї це вечеря?

17. Пишіть потрібне речення.

... – Вона моя тітка.

- а) Це Олена.
- б) Ось Іванівна.
- в) Це Іваненко.
- г) Ось Олена Іванівна.

18. Пишіть прикметники.

Ми любимо морозиво, воно ... і

- а) тепле і гарне.
- б) смачне і холодне.
- в) біле і солоне.
- г) гаряче і приємне.

19. Пишіть слова у формі кличного відмінка (№ 7).

Олег, Сергій, Ольга, Наталя, лікар, друг, батько.

- а) Олеге, Сергію, Ольго, Натале, лікаре, друже, батько.
- б) Олеже, Сергію, Ольго, Наталю, лікарю, друже, батьку.
- в) Олегу, Сергію, Ольгу, Натало, лікаре, друге, батьку.
- г) Олега, Сергію, Ольге, Натале, лікарю, друже, батько.

20. Пишіть антоніми.

вранці \neq ..., їсти \neq ..., відпочивати \neq ..., вечеряти \neq

- а) вдень, снідати, робити, обідати.
- б) ввечері, пити, працювати, снідати.
- в) обід, вечеряти, писати, пити.
- г) вечір, обідати, розмовляти, їсти.

21. Дивіться малюнок та відповідайте запитання:

Який це сир? – Він

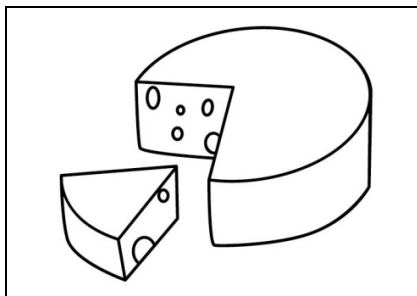

- а) червоний.
- б) апельсиновий.
- в) твердий.
- г) теплий.

22. Дивіться малюнок та відповідайте на запитання:

Який це кіт? – Він

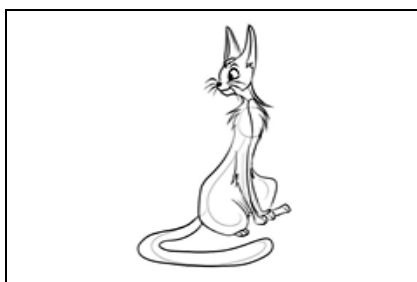

- а) білий.
- б) поганий.
- в) худий.
- г) вузький.

23. Дивіться малюнок та відповідайте на запитання:

Що вони кажуть? – ...

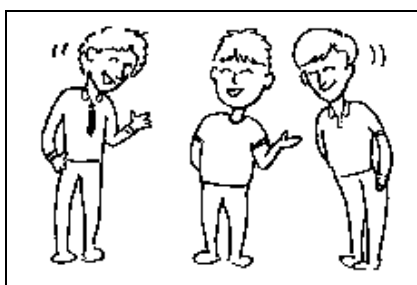

- а) До побачення!
- б) Дякую!
- г) Знайомтесь!
- д) Вибачте!

24. Напишіть, що ви бачите на малюнках:

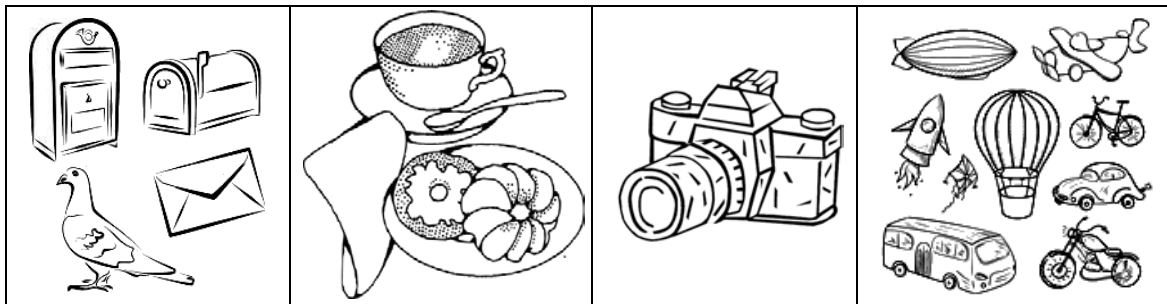

- а) транспорт, фотоапарат, сніданок, пошта.
- б) сніданок, пошта, фотоапарат, транспорт.
- в) пошта, транспорт, фотоапарат, сніданок.
- г) пошта, сніданок, фотоапарат, транспорт.

25. Напишіть, що ви бачите на малюнках:

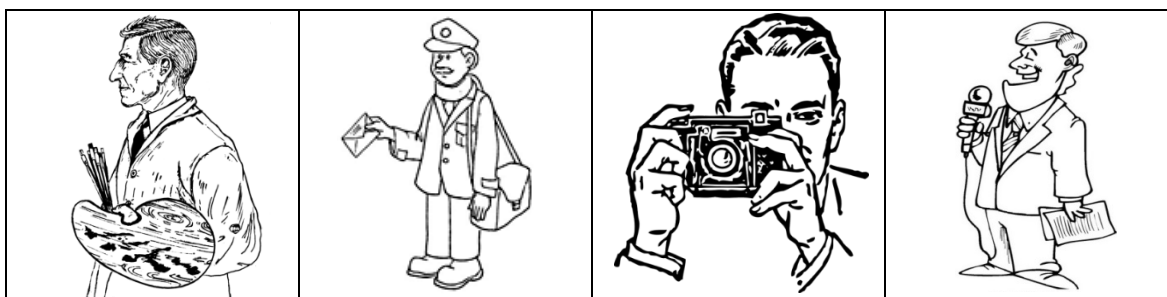

- а) художник, фотограф, поштар, журналіст.
- б) журналіст, художник, фотограф, поштар.
- в) поштар, художник, фотограф, журналіст.
- г) художник, поштар, фотограф, журналіст.

Рівень II

1. Пишіть букву в словах:

пенс...я, св...й, об...д, л...жко, щ...тка.

- а) е.
- б) є.
- в) и.
- г) і

2. Пишіть слова у формі множини (**вони**).

- а) вікни, перерві, автомобіли, ложки, каструли.
- б) олії, слова, вечори, ножі, секретарі.
- в) інженері, лікарі, музеї, гроши, вікни.
- г) яблуки, сіки, ключи, дені, місти.

3. Пишіть слова.

- а) д, ь, ї, н, а, л, я.
- б) у, к, н, п, и, і, р, д, ч.
- в) я, е, ч, р, е, в.
- г) о, с, і, к, а, н, д, н.

4. Пишіть слова за кількістю складів:

письменник, любов, інженери, вулиці, мій, олія, хімія, червень, світ, тріод.

- а) односкладові (_):
- б) двоскладові (_ _):
- в) трискладові (_ _ _):
- г) чотирискладові (_ _ _ _):

5. Пишіть слова за схемою:

___' __, _ __', _ __' __, _ _ _ __', ___' _.

- а) диван, майдан, тролейбус, червоний, кінець.
- б) лікар, щока, перерва, ковбаса, хлопчик.
- в) чужий, теплий, вулиця, чудовий, шедевр.
- г) вихід, склянка, множина, костюми, прилад.

6. Визначте рід та число слів:

сім'я, сіль, вечерея, їдальня, земля.

- а) чоловічий рід (він).
- б) жіночий рід (вона).
- в) середній рід (воно).
- г) множина (вони).

7. Відповідайте на запитання:

Це ваші підручники? – ...

- а) Ні, не мої, а його.
- б) Так, не мої, а її.
- в) Ні, ваші.
- г) Так, не ваші, а наші.

8. Пишіть імена у формі звертання:

Доброго дня, (Марина), (Марія Петрівна), (Сергій Олександрович)!

- а) Марина, Марію Петрівно, Сергіє Олександровиче!
- б) Марине, Маріє Петрівна, Сергіє Олександрович!
- в) Марину, Марію Петрівну, Сергію Олександровичо!
- г) Марино, Маріє Петрівно, Сергію Олександровичу!

9. Пишіть антоніми.

свій ≠ ..., твердий ≠ ..., прямий ≠ ..., солоний ≠

- а) їхній, холодний, чужий, теплий.
- б) наш, м'який, солодкий, кривий.
- в) ваш, кривий, м'який, кривий.
- г) чужий, м'який, кривий, солодкий.

10. Відповідайте на запитання:

Хто це? – ...

- а) кухар, ванна, дівчата, літаки, поет.
- б) директор, касир, пан, пошта, фотограф.
- в) водій, секретар, жінки, юнак, журналістка.
- г) українець, група, школяр, пам'ятник, пенсіонер.

11. Відповідайте на запитання:

Хто це такий? –

- а) Це вінницький трамвай.
- б) Це новий стадіон.
- в) Це наш професор.
- г) Це технічний університет.

12. Пишіть запитання до речення:

Тут мій зошит. – ...

- а) Це твої зошити?
- б) Це мій зошити?
- в) Де твої зошити?
- г) Тут твій зошит?

13. Пишіть займенник.

Доброго ранку, викладачу! Як ... справи?

- а) твої.
- б) ваші.
- в) наші.
- г) їхні.

14. Пишіть потрібне слово.

Ви не знаєте, що це? – Ні, не знаю.

Вибачте. – ...

- а) Дякую.
- б) Спасибі.
- в) Прошу.
- г) Дуже приємно!

15. Пишіть відповідь.

Знайомтесь: професор Марчук Іван Семенович. – ...

- а) Дякую.
- б) Вибачте.
- в) На жаль.
- г) Дуже приємно.

16. Пишіть дієслова.

Я (їсти) борщ, мій друг (їсти) кашу з м'ясом, а Світлана і Тамара (їсти) морозиво.

- а) їси, їсте, їдуть.
- б) їму, їсте, їдють.
- в) їж, їмо, їсте.
- г) їм, їсть, їдять.

17. Пишіть потрібні слова.

... п'є чай. ... п'ємо томатний сік. ... не п'ють молоко. ... п'єте каву.

- а) школярі, ви, я та мій брат, вони.
- б) Андрій та Ольга, ти та Сергій, вона, ми.
- в) учитель, я та друзі, Марина та її сестра, ти та Олег.
- г) я, Оксана та Ірина, я та Ірина, студенти.

18. Пишіть дієслова.

Директор каже: “Робітники, ... і ...!”

- а) працюють, розмовляють.
- б) не працюєте, не розмовляєте.
- в) працюй, розмовляй.
- г) працюйте, не розмовляйте.

19. Пишіть правильний варіант слів.

Ольга Іванівна наша (учителька). Тетяна наша (учениця). Вона (учиться). Петро (учень). Він теж (учиться).

- а) учителька, учениця, учиться, учень, учиться.
- б) вчителька, вчениця, вчиться, вчень, вчиться.
- в) вчителька, учениця, вчиться, учень, учиться.
- г) вчителька, вчениця, вчиться, учень, вчиться.

20. Закінчіть відповідь.

Вибачте, що ви їсте? – Я їм

- а) молоко, м'ясо, сир.
- б) хліб, масло, суп.
- в) кефір, йогурт, рис.
- г) цукерки, цукор, чай.

21. Пишіть дієслово.

Уранці ви ... ?

- а) вечеряєте.
- б) снідаєте.
- в) обідаєте.

22. Пишіть дієслова.

Його (звати) Петро. Він багато (працювати). Його друзі не (працювати), а (вчитися).

- а) звеш, працює, працювають, вчиться.
- б) звать, працює, працювають, вчать.
- в) звати, працює, працюють, вчатся.
- г) звать, працюєте, працюють, вчиються.

23. Пишіть дієслова.

Жанна любить (пити) каву, (їсти) морозиво та (слухати) музику.

- а) п'є, їсть, слухає.
- б) пити, їсти, слухати.
- в) пий, їж, слухай.
- г) пийте, їжте, слухайте.

24. Пишіть речення.

Дівчата. Старший, молодший.

- а) Це дівчата старші і це дівчата молодші.
- б) Це дівчата старша, а це дівчата молодша.
- в) Це дівчата старша і це дівчата молодша.
- г) Це дівчата старші, а це дівчата молодші.

25. Пишіть закінчення прикметників

Це українськ... сім'я. Ось вінницьк... земля. Це біл... сіль.

- а) -ий.
- б) -а.
- в) -е.
- г) -і.

УРОК 10

Рівень I

1. Пишіть букву в словах:

одинадц...ть, дев'...ть, тис...ча, вісімдес...т, р...д.

- а) а.
- б) я.
- в) и.
- г) е.

2. Пишіть букву в словах:

одя..., ...ривня, ...рудень, дру...ий, під...отовчий.

- а) г.
- б) х.
- в) д.
- г) т.

3. Допишіть слова.

вісімна..., п'ятна..., двана..., одина..., трина... .

- а) -сот.
- б) -десять.
- в) -дцять.
- г) -ста.

4. Пишіть числівник словами.

Шарф коштує (400) гривень.

- а) сорок.
- б) чотирнадцять.
- в) чотириста.
- г) чотири тисячі.

5. Які слова правильно поділені на склади?

- а) чо-тири, п'ят-сот, трис-та, сі-мс-от, со-ро-к.
- б) де-в'я-сто, ші-ст-сот, ві-сі-м, три-дця-ть, п'ят-де-сят.
- в) сім-де-сят, де-в'ять, сім-сот, ти-ся-ча, три.
- г) чо-ти-ри-ст-а, три-дц-ять, ві-сі-м, де-в'я-но-ст-о, дв-іс-ті.

6. Пишіть слова за схемою:

— — — — —
— — — — —
— — — — —

- а) сорочка, сторінка, останній, учора, числівник.
- б) місяці, речення, тисяча, бутерброд, букети.
- в) молоко, чотири, коштує, купую, Олена.
- г) копійки, сторінка, четвертий, сувенір.

7. Пишіть числа словами.

Який це ряд і яке це місце? – Ряд 3, місце 5.

- а) Це третій ряд, п'яте місце.
- б) Це треті ряд, п'яті місця.
- в) Це третя ряд, п'ятий місце.
- г) Це третє ряд, п'ята місце.

8. Пишіть числа словами.

Тут (1) стілець, (1) каструля, (1) таксі.

- а) одне, один, одна.
- б) один, одні, одні.
- в) один, одна, одні.
- г) один, одна, одне.

9. Пишіть числа словами.

Ось (2) викладачі, (2) студентки та (3)студенти.

- а) два, два, три.
- б) дві, дві, три.
- в) два, дві, три.
- г) дві два, три.

10. Пишіть число словами.

Яке сьогодні число? – Сьогодні (23) число.

- а) двадцять три.
- б) двадцяте третє.
- в) двадцять третє.
- г) двадцяті треті.

11. Пишіть числа словами.

121, 112, 211, 21, 12.

- а) сто дванадцять, двісті одинадцять, сто двадцять, сто двадцять один, двадцять один.
- б) сто дванадцять, двісті одинадцять, дванадцять, двадцять один, сто двадцять один.
- в) сто двадцять один, сто дванадцять, двісті одинадцять, двадцять один, дванадцять.
- г) сто двадцять, сто дванадцять, двісті одинадцять, дванадцять, двадцять.

12. Пишіть числа словами.

Ось (1) трамвай, (3) вікно, (1) слова, (9) сторінка.

- а) перші, третє, перша, дев'яті.
- б) перший, третя, перша, дев'ята.
- в) перший, третє, перші, дев'ята.
- г) перше, третя, перші, дев'яті.

13. Пишіть закінчення на місці пропусків.

Ось їхн... велик... аудиторії.

- а) -а.
- б) -я.
- в) -и.
- г) -і.

14. Пишіть дієслівне закінчення.

Скільки кошт... ці гарні квіти?

- а) -є.
- б) -ує.
- в) -ую.
- г) -ють.

15. Пишіть потрібну форму слова в дужках.

Це біле пальто коштує 900 (гривня).

- а) гривня.
- б) гривні.
- в) гривни.
- г) гривень.

16. Закінчіть речення.

Студенти читають речення і відповідають на

- а) повторення.
- б) закінчення.
- в) речення.
- г) запитання

17. Пишіть прикметники.

Сіль – яка?, площа – яка?, морозиво – яке?, урок – який?

- а) центральний, смачна, солоне, останній.
- б) смачний, остання, солоне, центральний.
- в) остання, смачна, центральне, солоний.
- г) солонна, центральна, смачне, останній.

18. Пишіть порядковий номер місяців.

Серпень – це ... місяць. Грудень – це ... місяць. Квітень – це ... місяць.

- а) сьомий, десятий, третій.
- б) шостий, одинадцятий, другий.
- в) восьмий, дванадцятий, четвертий.
- г) дев'ятий, сьомий, п'ятий.

19. Пишіть дату словами.

Який сьогодні число? – Сьогодні 22.11.

- а) сьогодні двадцять друге листопада.
- б) сьогодні двадцять два листопада.
- в) сьогодні двадцятьє два листопад.
- г) сьогодні двадцять друге листопад.

20. Пишіть антоніми.

перший \neq ..., твердий \neq ..., купувати \neq ..., працювати \neq

- а) другий, смачний, давати, робити.
- б) третій, нетвердий, коштувати, не працювати.
- в) останній, м'який, продавати, відпочивати.
- г) четвертий, приємний, їсти, гуляти.

21. Пишіть потрібні дні.

Сьогодні субота. Учора – Завтра –

- а) понеділок, п'ятниця.
- б) вівторок, четвер.
- в) неділя, понеділок.
- г) п'ятниця, неділя.

22. Відповідайте на запитання.

Скільки тобі років? – (Я) 20 (рік).

- а) Мені дванадцять роки.
- б) Мені дванадцять років.
- в) Мені двадцять років.
- г) Мені двадцять рік.

23. Дивіться малюнок та відповідайте на запитання:

Що він робить? – Він

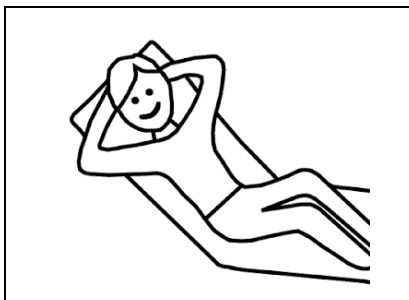

- а) говорить.
- б) працює.
- в) слухає.
- г) відпочиває.

24. Напишіть, що ви бачите на малюнках:



- а) сувенір, куртка, прапор, сорочка.
- б) прапор, сорочка, куртка, сувенір.
- в) сорочка, куртка, прапор, сувенір.
- г) куртка, сорочка, сувенір, прапор.

25. Узгодьте малюнки та слова.

а)		1. Травень
б)		2. Липень
в)		3. Червень
г)		4. Вересень

Рівень II

1. Пишіть букву в словах:

п'ят...десять, п'ят...надцять, шість...десять, п'ят...сот, дев'ят...сот.

- а) ь.
- б) і.
- в) и.
- г) -.

2. Пишіть правильно слова.

- а) сімь, шістьдесят, п'ят, сімсот, тридцать.
- б) сто, вісімсот, двадцять, чотириста, тисяча.
- в) тристо, сімьсот, дванадцать, вісімь, одінадцять.
- г) чотирнадцять, двісти, вісімьсот, трінадцят, сімдесят.

3. Пишіть слова.

- а) я, е, н, р, н, е, ч.
- б) і, ц, м, я, ь, с.
- в) н, к, е, о, і, л, п, д, о.
- г) к, р, т, і, о, с, н, а.

4. Пишіть правильно відповідь.

Скільки коштує книга? – 143 (гривня).

- а) сто сорок три гривень.
- б) сто чотирнадцять три гривні.
- в) сто чотириста три гривни.
- г) сто сорок три гривні.

5. Пишіть числа словами:

тисяча одинадцять, дев'ятсот шістьдесят, чотириста сорок сім, дев'ятсот десять, триста двадцять п'ять.

- а) 1111, 916, 407, 901, 305.
- б) 1011, 960, 447, 910, 325.
- в) 1001, 906, 477, 909, 315.
- г) 1100, 609, 437, 990, 312.

6. Які числівники правильно узгоджуються з іменниками?

Тут (2) (вікно), (2) (парта), (2) (студент), (3) (лабораторія).

- а) два вікна, два парта, два студента, три лабораторії.
- б) два вікни, дві парти, два студенти, три лабораторії.
- в) дві вікна, дві парти, дві студента, три лабораторій.
- г) два вікни, два парти, дві студенти, три лабораторії.

7. Пишіть потрібне слово.

Сьогодні вже десяте число? – Ні, сьогодні ... дев'яте.

- а) вже.
- б) ще.
- в) теж.
- г) не.

8. Відповідайте на запитання.

Скільки вам років? – Мені (56) (рік).

- а) п'ятнадцять і шість років.
- б) п'ятдесят шість роки.
- в) п'ятдесят шістнадцять років.
- г) п'ятдесят шість років.

9. Пишіть дату словами.

29.12. 30.03. 12.08. 3.10.

- а) дванадцяте січня, тридцять березня, дванадцять липня, тринадцяте грудня.
- б) двадцять дев'ять грудень, тридцять вересня, дванадцять червень, третє жовтень.
- в) двадцять дев'ять лютий, тридцять серпня, дванадцять квітня, третій листопад.
- г) двадцять дев'ять грудня, тридцять березня, дванадцять серпень, третє жовтня.

10. Закінчіть речення.

Зима – це

- а) лютий, вересень, листопад.
- б) грудень, січень, лютий.
- в) червень, серпень, жовтень.
- г) березень, вересень, травень.

11. Закінчіть речення.

Сьомий місяць року – це

- а) вересень.
- б) липень.
- в) квітень.
- г) листопад.

12. Закінчіть речення.

Сьомий день тижня – це

- а) субота.
- б) понеділок.
- в) неділя.
- г) середа.

13. Пишіть потрібне слово.

Післязавтра ... субота.

- а) є.
- б) був.
- в) була.
- г) буде.

14. Закінчіть відповідь.

Учора був вівторок. Який сьогодні день? – Сьогодні

- а) неділя.
- б) середа.
- в) понеділок.
- г) четвер.

15. Пишіть дату та рік словами.

Коли ти народився? – Я народився 17.03.1982 р.

- а) сьоме вересня тисяча дев'ятсот вісімдесят два рік.
- б) сімнадцяте листопада тисяча дев'яносто вісімдесятого другого рік.
- в) сімнадцятого березня тисяча дев'ятсот вісімдесят другого року.
- г) сімнадцять жовтня тисяча дев'ятнадцять вісімдесят два роки.

16. Пишіть іменники.

- а) мало, число, три, тисяча, хто.
- б) слово, рік, тиждень, дванадцять, там.
- в) мій, сторінка, був, понеділок, сто.
- г) сувенір, копійка, одяг, гривня, речення.

17. Пишіть потрібне слово.

Вітаю тебе з ... народження!

- а) рік.
- б) день.
- в) місяць.
- г) днем.

18. Пишіть питальні слова.

... вас звати? ... ви вчитеся? ... вам років? ... ваш день народження? ... ваші справи?

- а) як, коли, як, скільки, де.
- б) коли, де, як, скільки, як.
- в) як, де, скільки, коли, як.
- г) як, де, скільки, де, коли.

19. Пишіть число словом.

Яка це кімната? – Це (110) кімната.

- а) сто дев'ять.
- б) сто десятий.
- в) сто десята.
- г) сто десять.

20. Пишіть закінчення дієслів.

Сьогодні я купу... хліб та сік. Я і Петро запиту..., а продавці відповіда... .

- а) -ю, -єте, -уть.
- б) -ю, -ємо, -ють.
- в) -ете, -ємо, -уть.
- г) -є, -еш, -ють.

21. Пишіть пропущене дієслово:

Т. Г. Шевченко ... 9.03.1814 р.

- а) народитися.
- б) народився.
- в) народилася.
- г) народилося.

22. Прочитайте речення та напишіть, хто старший брат.

Олег народився 12.07.1988 р., а його брат Антон народився 1.03.1998 р.

- а) Олег молодший, Антон старший.
- б) Антон молодий, Олег старий.
- в) Олег старий, Антон молодший.
- г) Антон молодший, Олег старший.

23. Пишіть запитання до виділеного слова:

Андрій любить слухати українські пісні.

- а) Хто любить слухати українські пісні?
- б) Які пісні любить слухати Андрій?
- в) Коли любить слухати Андрій українські пісні?
- г) Що любить слухати Андрій?

24. Пишіть дієслово.

Скільки ... яблука?

- а) коштуєш.
- б) коштують.
- в) коштувати.
- г) коштує.

25. Пишіть числа словами.

Які це сторінки? – Це 23, 41, 99 сторінки.

- а) дванадцять три, сорок один, дев'ятнадцять.
- б) двадцятий третій, сороковий перший, дев'яностий дев'ятий.
- в) двадцять третій, сорок перший, дев'яносто дев'ятий.
- г) двадцять третя, сорок перша, дев'яносто дев'ята.

УРОК 11

Рівень I

1. Пишіть букву в словах:

інді...ць, італі..ць, англі..ць, ліві...ць, сирі...ць.

- а) і.
- б) є.
- в) ї.
- г) е.

2. Пишіть закінчення у формі множини:

аптекар..., ...бібліотекар..., шахтар..., секретар... .

- а) -и.
- б) -і.
- в) -я.
- г) -а.

3. Допишіть слова.

він – україн..., іспан..., ангол..., еквадор... .

- а) -ка.
- б) -ці.
- в) -ець.
- г) -янин.

4. Напишіть закінчення.

Ось наші факультет..., наші аудиторі..., наші лабораторі..., наші викладач... .

- а) -і, -и, -і, -и.
- б) -и, -і, -і, -ї.
- в) -и, -і, -і, -и.
- г) -и, -ї, -ї, -і.

5. Пишіть слова у формі множини.

стіл, ніж, ніч, день, рік.

- а) стіли, ніжи, нічи, дені, ріки.
- б) стола, ножи, нічі, дени, рікі.
- в) столи, ножі, ночі, дні, роки.
- г) столі, ніжа, ніча, дня, рокі.

6. Пишіть потрібні слова.

В Україні живуть ..., в Іспанії живуть ..., в Росії живуть

- а) українка, іспанка, росіянка.
- б) українець, іспанець, росіянин.
- в) українці, іспанці, росіянци.
- г) українці, іспанці, росіяни.

7. Пишіть числа словами та узгоджуйте їх з іменниками.

На вулиці (2) (автомобіль), (2) (кафе), (1) (аптека), (2) (лікарня).

- а) два автомобіли, два кафе, одне аптека, два лікарні.
- б) два автомобіля, дві кафе, один аптека, дві лікарни.
- в) два автомобілі, два кафе, одна аптека, дві лікарні.
- г) два автомобілів, двоє кафе, одна аптека, два лікарня.

8. Закінчіть речення.

На стадіон прийшли

- а) глядачя.
- б) глядача.
- в) глядачі.
- г) глядачи.

9. Пишіть правильно назви країн.

Ахмед приїхав із (Судан), а Володимир приїхав із (Росія).

- а) Судан, Росії.
- б) Судана, Росія.
- в) Судани, Росіи.
- г) Судану, Росії.

10. Пишіть дієслова.

Олексій ... в бібліотеку. Оксана ... в Чернівці. Вадим ... на море.

Максим ... в магазин.

- а) їде, їде, їде, їде.
- б) іде, їде, їде, їде.
- в) їде, іде, їде, їде.
- г) іде, іде, їде, їде.

11. Пишіть запитання до виділеного слова.

Ми приїхали з України.

- а) Звідки ми приїхали?
- б) Де ви приїхали?
- в) Куди ви приїхали?
- г) Звідки ви приїхали?

12. Пишіть потрібне слово.

Ви не знаєте, ... приїхали ці туристи? – Вони приїхали з Болгарії.

- а) куди.
- б) звідки.
- в) як.
- г) де.

13. Пишіть пропущене дієслово.

Мої друзі ... післязавтра.

- а) приїхав.
- б) приїдете.
- в) приїхали.
- г) приїдуть.

14. Пишіть пропущене дієслово:

Ти та Семен уже ...?

- а) приїхали.
- б) приїде.
- в) приїдете.
- г) приїдуть.

15. Пишіть потрібне закінчення.

Учора був вівторок, п'ят... березня?

- а) -а.
- б) -е.
- в) -і.
- г) -ий.

16. Пишіть пропущені займенники.

Скажіть, будь ласка, чиї ... газети? – ... газети мої.

- а) це, ці.
- б) це, це.
- в) ці, ці.
- г) ці, це.

17. Пишіть правильно слова в дужках.

Ігор приїхав із (Вінниця). Петро приїхав із (Київ). Едуард приїхав з (Одеса).

- а) Вінниці, Києві, Одесі.
- б) Вінниці, Києви, Одеси.
- в) Вінниці, Києва, Одеси.
- г) Вінницю, Київу, Одесу.

18. Закінчіть речення.

Харків, Дніпро, Житомир, Чернівці – це

- а) гори.
- б) міста.
- в) вулиці.
- г) імена.

19. Пишіть правильні прийменники.

Степан приїхав (з) Полтави, Ольга приїхала (з) Черкас, Семен приїхав (з) Львова.

- а) із, зо, зі.
- б) зі, з, зо.
- в) з, зі, зі.
- г) із, з, зі.

20. Пишіть питальне слово в запитанні.

Ірина живе в гуртожитку. – ... живе Ірина?

- а) куди.
- б) коли.
- в) звідки.
- г) де.

21. Пишіть необхідне питальне слово в запитанні.

Олег і Тарас їдуть в Іспанію. – ... Олег і Тарас їдуть?

- а) звідки.
- б) куди.
- в) де.
- г) як.

22. Пишіть правильно іменники в дужках.

Ганна вивчає українську (мова), (математика), (хімія).

- а) мови, математики, хімії.
- б) мова, математика, хімія.
- в) мову, математику, хімію.
- г) мов, математик, хімію.

23. Пишіть правильно слово в дужках:

Учора я був у (парк).

- а) парк.
- б) паркі.
- в) парка.
- г) парку.

24. Пишіть потрібний прийменник:

Наталя приїхала ... Полтави.

- а) на.
- б) в.
- в) з.
- г) у.

25. Пишіть закінчення в дієсловах:

Олег їд... у Львів, ти їд... у Вінницю, я та друзі їд... в Полтаву, ти та Ніна їд... в Миколаїв.

- а) -ить, -иш, -уть, -е.
- б) -є, -іш, -ють, -емо.
- в) -є, -еш, -емо, -ете.
- г) -у, -емо, -уть, -еш.

Рівень II

1. Пишіть букву в словах:

овоч..., п...дручник, ол...вець, л...н...йка, двер... .

- а) и.
- б) і.
- в) ї.
- г) й.

2. Пишіть слова.

- а) я, с, к, р, і, е, у, к, с.
- б) а, р, у, о, ч.
- в) а, р, т, а, к, и, н.
- г) с, у, а, т, в, б, о.

3. Пишіть потрібні прийменники:

Він іде ... аудиторію. Тетяна йде ... лабораторії.

- а) в, з.
- б) з, в.
- в) в, в.
- г) з, з.

4. Пишіть слова жіночого роду (**вона**).

- а) людина, дитина, ніч, українка, учениця.
- б) вечеря, шафа, площа, місця, міста.
- в) слова, пальта, життя, взуття, хімія.
- г) шуба, числа, вуха, дівчата, ліжка.

5. Утворіть прикметники від слів у дужках.

(Херсон) олія. (Росія) учений. (Україна) яблука.

- а) херсонське, російська, українська.
- б) херсонські, російське, українські.
- в) херсонська, російський, українські.
- г) херсонські, російські, українська.

6. Закінчіть речення.

На шахті працюють

- а) шахтар.
- б) шахтарі.
- в) шахтари.
- г) шахтаря.

7. Пишіть правильно слово в дужках.

Ви йорданець? – Так, я приїхав ... (Йорданія).

- а) з Йорданії.
- б) у Йорданію.
- в) у Йордан.
- г) з Йордану.

8. Пишіть необхідний числівник у відповіді.

Скільки вам років? – Мені ... років.

- а) двадцять три.
- б) двадцять один.
- в) дванадцять два.
- г) дев'ятнадцять.

9. Пишіть пропущене дієслово.

Я ще ... в Україну.

- а) приїхав.
- б) приїхали.
- в) приїде.
- г) приїду.

10. Закінчіть речення.

Весна – це ...

- а) вересень, червень, лютий.
- б) березень, квітень, травень.
- в) липень, квітень, серпень.
- г) січень, листопад, жовтень.

11. Пишіть правильно форми слів у дужках.

Звідки (приїхати) (цей) дівчата?

- а) приїхав цей.
- б) приїхала ця.
- в) приїхали ці.
- г) приїхало це.

12. Закінчіть відповідь.

Звідки ви приїхали? – Ми приїхали з

- а) Лівана, Франції, Еквадора, Канаду.
- б) Лівані, Францію, Еквадорі, Канаді.
- в) Лівану, Франції, Еквадору, Канади.
- г) Лівани, Францією, Еквадори, Канади.

13. Пишіть пропущене дієслово:

Післязавтра Валерій та його друзі ... в Швецію.

- а) приїхав.
- б) приїде.
- в) приїхали.
- г) приїдуть.

14. Пишіть необхідне питальне слово.

Лінда приїхала з Гани в Україну. – ... Лінда приїхала?

- а) де.
- б) звідки.
- в) куди.
- г) як.

15. Пишіть національності цих людей:

Агата народилася в Мадриді. Аша народилася в Делі. Валерія народилася в Харкові.

- а) Агата – українка, Аша – італійка, Валерія – росіянка.
- б) Агата – американка, Аша – лівійка, Валерія – полячка.
- в) Агата – іспанка, Аша – індійка, Валерія – українка.
- г) Агата – англійка, Аша – йорданка, Валерія – пакистанка.

16. Пишіть прислівники.

- а) мало, таксі, шосе, своє, добрий.
- б) сто, вікно, вухо, око, посольство.
- в) море, поле, погано, слово, ось.
- г) гарно, часто, добре, жарко, чудово.

17. Пишіть пропущене дієслово.

Де Ганна ... вчора?

- а) є.
- б) був.
- в) буде.
- г) була.

18. Пишіть правильно форму слів у дужках.

Дмитро їде (Одеса). Він вже був (Одеса). Юрій їде (стадіон). Він вже був (стадіон).

- а) з Одеси, в Одесу, з стадіону, в стадіон.
- б) в Одесу, в Одесі, на стадіон, на стадіоні.
- в) на Одесі, з Одеси, в стадіоні, з стадіону.
- г) в Одесі, в Одесу, в стадіон, в стадіоні.

19. Пишіть закінчення слів у формі множини:

слухач, місяць, ніж, вірш, площа.

- а) -а.
- б) -я.
- в) -и.
- г) -і.

20. Пишіть закінчення слів.

Тут стол... і стільц..., а там на партах ручк..., олівц..., підручник... .

- а) -і, -і, -и, -і, -і.
- б) -и, -і, -и, -і, -и.
- в) -і, -и, -и, -і, -и.
- г) -и, -і, -і, -і, -и.

21. Пишіть пропущений прийменник.

Антон приїхав ... Малайзії.

- а) зі.
- б) із.
- в) з.
- г) зо.

22. Пишіть правильно форму слів у дужках.

Олег їде в (аптека, Болгарія, Канада).

- а) аптеці, Болгарії, Канаді.
- б) аптекою, Болгарію, Канадою.
- в) аптеки, Болгарії, Канади.
- г) аптеку, Болгарію, Канаду.

23. Пишіть питальне слово в запитанні:

Учора Андрій приїхав з Полтави. – ... приїхав Андрій?

- а) що.
- б) де.
- в) куди.
- г) звідки.

24. Пишіть необхідну форму слова.

З ... він приїхав узимку.

- а) Америку.
- б) Америці.
- в) Америки.
- г) Америкі.

25. Пишіть дієслово.

Мати каже: “Сину, ... обідати!”

- а) іде.
- б) ідіть.
- в) іди.
- г) їдь.

УРОК 12

Рівень I

1. Пишіть букву в словах:

...де, при...хав, ...хній, ...сти, ...дальня.

- а) і.
- б) и.
- в) ї.
- г) е.

2. Пишіть закінчення в словах:

олівц..., американц..., вірш..., секретар..., матер... .

- а) -и.
- б) -і.
- в) -я.
- г) -а.

3. Допишіть слова.

який? – україн..., сирій..., канад..., еквадор... .

- а) -ий.
- б) -ний.
- в) -ній.
- г) -ський.

4. Пишіть займенники.

Як ... ім'я? Хто ... тато? Це ... автомобіль?

- а) твій, твоє, твій.
- б) твоє, твоє твій.
- в) твій, твій, твій.
- г) твоє, твій, твій.

5. Пишіть закінчення в словах.

Це його старш... син, а це його молодш... доньки.

- а) -а, -а.
- б) -ий, -а.
- в) -і, -і.
- г) -ий, -і.

6. Пишіть потрібне слово.

Я приїхав

- а) в середа.
- б) у середу.
- в) середі.
- г) о середі.

7. Пишіть пропущений прикметник.

Тут наша аудиторія. Ось наші ... вікна.

- а) велика.
- б) великий.
- в) великі.
- г) велике.

8. Пишіть потрібний прикметник.

Це біла сорочка, а це ... костюм.

- а) сірий.
- б) не білий.
- в) чорний.
- г) не чорний.

9. Пишіть число словом.

Я встаю (7) годині.

- а) в сім.
- б) семи.
- в) сьома.
- г) о сьомій.

10. Пишіть пропущене слово.

Я приїхав в Україну

- а) в жовтень.
- б) о жовтні.
- в) в жовтні.
- г) жовтню.

11. Пишіть необхідне питальне слово в запитанні.

Олександр обідає о третій годині. – ... Олександр обідає?

- а) як.
- б) котра година.
- в) о котрій годині.
- г) о якій годині.

12. Пишіть дату словами.

Вони приїхали в Полтаву 15.10.

- а) п'ятнадцять жовтень.
- б) о п'ятнадцяте жовтня.
- в) в п'ятнадцяте жовтень.
- г) п'ятнадцятого жовтня.

13. Пишіть дієслово.

Щодня ми ... в університет, де багато працюємо.

- а) ідемо.
- б) йдемо.
- в) їдемо.
- г) приїхали.

14. Пишіть пропущений займенник.

У вівторок ... математика та інформатика.

- а) у неї.
- б) у вас.
- в) у них.
- г) у нас.

15. Пишіть правильно питальне слово в запитанні.

У нього є всі підручники. – ... є всі підручники?

- а) котра.
- б) хто.
- в) о котрій.
- г) у кого.

16. Пишіть час словами:

10.20; 9.25; 15.35.

- а) десять годин дванадцять хвилин; десять годин двадцять хвилин; п'ятнадцять годин тринадцять п'ять хвилин.
- б) десять годин двадцять хвилин; дев'ять годин двадцять п'ять хвилин; п'ятнадцять годин тридцять п'ять хвилин.
- в) дев'ять годин двадцять хвилин; десять годин двадцять хвилин; п'ятнадцять годин тридцять п'ять хвилин.
- г) десять хвилин двадцять годин; дев'ять хвилин двадцять п'ять годин; п'ятнадцять хвилин тридцять п'ять годин.

17. Пишіть пропущені прийменники:

Іван іде ... університет, Ольга приїхала ... бібліотеку, Семен їде ... Вінницю.

- а) у, у, в.
- б) в, в, у.
- в) в, у, в.
- г) в, у, у.

18. Пишіть питальне слово в запитанні.

Світлана приїхала в Париж в листопаді. – ... Світлана приїхала в Париж?

- а) куди.
- б) коли.
- в) звідки.
- г) де.

19. Пишіть пропущене слово.

Останній місяць літа теж

- а) жарке.
- б) жаркий.
- в) жаркі.
- г) жарка.

20. Закінчіть речення.

Останній місяць року –

- а) грудень.
- б) червень.
- в) листопад.
- г) лютий.

21. Пишіть пропущене слово.

Вересень – ... місяць.

- а) весняний.
- б) літній.
- в) осінній.
- г) зимовий.

22. Закінчіть речення.

Весна в Україні починається

- а) в березні.
- б) у вересні.
- в) у травні.
- г) у квітні.

23. Закінчіть речення.

В Україні в грудні

- а) довгий день і коротка ніч.
- б) короткий день і довга ніч.
- в) короткий день і коротка ніч.
- г) довгий день і довга ніч.

24. Пишіть прийменник.

Степан приїхав ... Чернігова.

- а) з.
- б) зо.
- в) із.
- г) зі.

25. Пишіть правильно день і дату словами.

Семен отримав лист (середа 7.04.).

- а) середа сьоме вересня.
- б) о середі сього березня.
- в) у середу сьомого квітня.
- г) в середі сьомій травня.

Рівень II

1. Пишіть букву в словах.

понед...лок, в...второк, нед...ля, с...мнадцять, м...сяць.

- а) и.
- б) і.
- в) ї.
- г) й.

2. Пишіть слова.

- а) т, е, н, р, к, о, ц.
- б) у, т, а, о, с, б.
- в) е, х, о, р, п, в.
- г) а, о, и, н, г, д.

3. Пишіть необхідну форму слів у дужках.

Ігор приїхав (Канада) (лютий), а Тетяна поїхала (Францію) (вересень).

- а) в Канаді, в лютий, в Францію, вересня.
- б) з Канади, в лютому, в Францію, у вересні.
- в) у Канада, у лютотий, у Франція, у вересень.
- г) у Канаді, у лютому, у Франції, у вересні.

4. Пишіть рід слів:

навчання, повітря, літо, закінчення, повторення.

- а) жіночий рід.
- б) чоловічий рід.
- в) середній рід.

5. Пишіть закінчення прикметників:

останн... місяць, висок... дерева, тепл... дощі, жовт... осінь.

- а) -ий, -я, -и, -ий.
- б) -а, -ий, -і, -ий.
- в) -ій, -і, -і, -а.
- г) -ий, -а, -і, -а.

6. Закінчіть речення.

Олексій часто грає

- а) в футбол.
- б) у футбол.
- в) на футболі.
- г) в футболі.

7. Пишіть правильно слова в дужках.

Мій батько працює (банк), а моя мати працює (школа).

- а) в банку, в школі.
- б) в банкі, у школу.
- в) у банк, в школа.
- г) у банці, у школи.

8. Пишіть правильно слова в дужках.

Учора вони були (парк), а сьогодні вони ідуть (виставка).

- а) в парк, в виставка.
- б) в паркі, у виставці.
- в) у паркі, на виставкі.
- г) в парку, на виставку.

9. Пишіть дієслова.

Анас ... в Палестину. Андрій ... з аудиторії. Семен ... в лабораторію.

- а) приїхав, їде, був.
- б) іде, їде, був.
- в) їде, повернувся, іде.
- г) ходив, їде, був.

10. Закінчіть речення.

Українські студенти відпочивають

- а) восени.
- б) улітку.
- в) узимку.
- г) навесні.

11. Пишіть необхідне питальне слово в запитанні.

Щодня у нас є українська мова. – ... у вас є українська мова?

- а) як.
- б) де.
- в) о котрій годині.
- г) коли.

12. Пишіть правильно слова в дужках.

Коли ви приїхали? – Ми приїхали в (жовтень, листопад, грудень).

- а) жовтню, листопаду, грудню.
- б) жовтня, листопада, грудня.
- в) жовтні, листопаді, грудні.
- г) жовтни, листопади, грудни.

13. Пишіть правильно слова в дужках.

Андрій їде з (Одеса, Київ, Тернопіль, Львів).

- а) Одесу, Київ, Тернопіль, Львів.
- б) Одеси, Києва, Тернополя, Львова.
- в) Одесі, Києві, Тернополі, Львові.
- г) Одесі, Києву, Тернополю, Львову.

14. Пишіть пропущене питальне слово.

Ганна повернулася з Америци в Україну. – ... Ганна повернулася?

- а) де.
- б) звідки.
- в) куди.
- г) як.

15. Пишіть національність людей.

Джек народився в Нью-Йорку. Джон народився в Лондоні. Олег народився в Миколаєві.

- а) Джек – канадець, Джон – німець, Олег – росіянин.
- б) Джек – британець, Джон – француз, Олег – поляк.
- в) Джек – американець, Джон – англієць, Олег – українець.
- г) Джек – мексиканець, Джон – італієць, Олег – білорус.

16. Пишіть прислівники.

- а) вранці, щодня, восени, влітку.
- б) у суботу, восени, у січні, часто.
- в) у лютому, учора, вночі, дні.
- г) удень, правда, літо, вночі.

17. Пишіть дієслово.

Позавчора Сергій ... на пошту.

- а) іде.
- б) був.
- в) піде.
- г) ходив.

18. Пишіть час словами.

О котрій годині приїде брат? – Він приїде о (22.00) годині.

- а) двадцять два.
- б) двадцять друга.
- в) двадцять другу.
- г) двадцять другій.

19. Відповідайте на запитання.

У кого є запитання? – У (він, ми, вона, вони).

- а) у мене, у вас, у нього, у тебе.
- б) у неї, у нього, у нас, у мене.
- в) у них, у тебе, у нього, у неї.
- г) у нього, у нас, у неї, у них.

20. Пишіть порядкові числівники:

Зразок: (1) зал – **перший** зал.

(1) квіти, (2) перерва, (3) вікно.

- а) одні, два, три.
- б) перша, друге, третє.
- в) перши, другі, треті.
- г) перші, друга, третє.

21. Пишіть прийменники.

Мої друзі приїхали ... Львова, ... Києва, ... Одеси.

- а) зі, з, з.
- б) із, з, зо.
- в) з, з, із.
- г) зо, із, зо.

22. Пишіть дієслово.

У листопаді іноді ... сніг.

- а) їде.
- б) піде.
- в) йде.
- г) приходить.

23. Пишіть дієслово.

Андрій та Марина вже ... з Черкас.

- а) приїхала.
- б) приїхали.
- в) приїхав.
- г) ідуть.

24. Пишіть правильно слово в дужках.

У (Прага) він приїхав улітку.

- а) Прагу.
- б) Празі.
- в) Праги.
- г) Празі.

25. Закінчіть речення.

Перший місяць року –

- а) грудень.
- б) березень.
- в) січень.
- г) лютий.

УРОК 13

Рівень I

1. Пишіть букву.

Гарні картини вис...ть на стіні.

- а) і.
- б) и.
- в) а.
- г) я.

2. Пишіть правильно число та іменник у дужках.

Моя кімната (6 поверх).

- а) у шостому поверхі.
- б) в шостому поверху.
- в) на шостому поверсі.
- г) на шостий поверх.

3. Пишіть пропущене слово.

... висить мій одяг.

- а) на шафу.
- б) у шафі.
- в) на шафі.
- г) у шафу.

4. Пишіть дієслова.

У кімнаті ... стіл, на стіні ... годинник, на столі ... книга.

- а) лежить, стоїть, висить.
- б) висить, стоїть, лежить.
- в) стоїть, висить, лежить.
- г) стоїть, лежить, висить.

5. Закінчіть відповідь.

Де ти любиш гуляти? – Я люблю гуляти

- а) в парку.
- б) на парку.
- в) в парці.
- г) на парці.

6. Закінчіть речення.

Ми пишемо на

- а) дошку.
- б) дощі.
- в) дошкі.
- г) дошка.

7. Пишіть дієслова.

У вітальні на столі ... зошити, ... крісла, на стінах ... картини.

- а) лежать, стоять, висять.
- б) стоїть, лежить, висить.
- в) стою, висить, лежу.
- г) стоять, висять, лежать.

8. Пишіть правильно питальне слово в запитанні.

Ліворуч висить календар. – ... висить календар?

- а) як.
- б) куди.
- в) де.
- г) звідки.

9. Пишіть антоніми.

Праворуч \neq ..., близько \neq ..., часто \neq ..., іноді \neq

- а) прямо, мало, багато, рідко.
- б) зліва, неблизько, нечасто, щомісяця.
- в) справа, дуже, багато, інколи.
- г) ліворуч, далеко, рідко, щодня.

10. Пишіть правильно дієслова в дужках.

Ольга та Тетяна (відпочивати) на морі, а раніше вони (відпочивати) на річці.

- а) відпочивали, відпочиває.
- б) відпочиває, відпочивали.
- в) відпочивають, відпочивали.
- г) відпочивають, відпочивають.

11. Пишіть дієслова.

Я та Ігор ... в ліцеї, Ніна ... в школі, Сергій і Петро ... в інституті, ти та твої подруги ... в університеті.

- а) вчуся, вчаться, вчимося, вчаться.
- б) вчимося, вчиться, вчаться, вчитесь.
- в) вчитесь, вчимося, вчиться, вчаться.
- г) вчаться, вчиться, вчимося, вчитесь.

12. Пишіть дієслово.

Я та Оксана ... інформатику.

- а) вивчає.
- б) вчиться.
- в) вчимо.
- г) вчимося.

13. Пишіть правильно дієслово в дужках.

Викладач каже: “Студенти, (вчитися) добре!”

- а) вчіться.
- б) вчися.
- в) вчаться.
- г) вчитесь.

14. Пишіть правильно форми іменників у дужках.

Де ти зараз знаходишся? – Я (гуртожиток, музей, фабрика, академія).

- а) в гуртожитоку, в музеї, в фабрику, на академія.
- б) в гуртожиткі, на музей, в фабриці, в академію.
- в) на гуртожиток, на музею, на фабрикі, на академії.
- г) в гуртожитку, в музеї, на фабриці, в академії.

15. Пишіть правильно питальне слово в запитанні.

Ми добре знаємо нашого викладача. – ... ви добре знаєте?

- а) котра.
- б) хто.
- в) кого.
- г) у кого.

16. Пишіть правильно слова в дужках.

Я читаю (стаття, казка, вірші, оповідання).

- а) статті, казки, вірші, оповіданні.
- б) статтю, казку, віршу, оповіданню.
- в) стаття, казку, вірша, оповідання.
- г) статтю, казку, вірші, оповідання.

17. Пишіть прийменники.

Вона живе (в) Україні, Анді жив (в) Гані, Семен живе (в) Вінниці, Ольга жила (в) Львові.

- а) у, у, в, в.
- б) в, у, у, у.
- в) в, у, в, у.
- г) в, у, у, в.

18. Пишіть правильно дієслова в дужках.

Раніше мій дядько (жити) в Канаді, а тітка (жити) в Америці. Зараз вони (жити) у Франції.

- а) живе, живе, живуть.
- б) жив, живе, живуть.
- в) жив, жила, жили.
- г) жив, жила, живуть.

19. Пишіть потрібне слово.

... я поїду в Суми.

- а) о неділі.
- б) неділю.
- в) неділі.
- г) у неділю.

20. Пишіть дієслово.

Ми часто ... на екскурсії.

- а) ідемо.
- б) підемо.
- в) ходимо.
- г) їдемо.

21. Закінчіть речення.

Його день народження

- а) серпня.
- б) серпені.
- в) в серпені.
- г) в серпні.

22. Пишіть правильно слова в дужках.

Андрес приїхав з (Еквадор), Аднан приїхав у (Сирія), Олег живе в (Україна).

- а) Еквадорі, Сирію, Україну.
- б) Еквадору, Сирію, Україні.
- в) Еквадору, Сирію, України.
- г) Еквадорі, Сирії, Україні.

23. Пишіть правильно слова в дужках.

Я був (місто Київ).

- а) у місто Київ.
- б) у місті Київі.
- в) у місто Києві.
- г) у місті Києві.

24. Пишіть правильно слова в дужках.

Степан бачив (цікава вистава).

- а) цікаві вистави.
- б) цікаву виставу.
- в) цікавій виставі.
- г) цікава виставо.

25. Закінчіть речення.

Він народився в Одесі. Він живе в

- а) Росії.
- б) Україні.
- в) Еквадорі.
- г) Німеччині.

Рівень II

1. Пишіть букву.

Андрій ...дома. Де ти був ...чора?

- а) в.
- б) у.
- в) -∅.
- г) ф.

2. Пишіть слова.

- а) о, к, д, а, е, л.
- б) и, в, т, і, с, и.
- в) н, к, д, а, е, р, л.
- г) а, и, з, у, б, а, т, в.

3. Пишіть дієслова.

Папка ... у шафі. Календар ... на стіні. Килим ... у вітальні.

- а) висить, стоїть, лежить.
- б) стоїть, лежить, висить.
- в) лежить, висить, лежить.
- г) лежить, стоїть, висить.

4. Пишіть прислівники:

- а) скоро, іноді, близько, тепло, праворуч.
- б) крісло, ось, сто, немає, спасибі.
- в) сьогодні, гарно, ліжко, слово.
- г) мабуть, таблиці, так, що, завтра.

5. Пишіть закінчення прикметників.

гарн... кухня, цікав... музеї, веснян... дні, жовт... вітальня.

- а) -і, -я, -ий, -я.
- б) -а, -і, -і, -а.
- в) -и, -и, -е, -і.
- г) -я, -я, -и, -е.

6. Пишіть дієслова.

Олексій багато Ти та Олена мало Ми не Я ... погано.

- а) спимо, сплять, сплю, спите.
- б) спить, спите, спимо, сплю.
- в) спите, спиш, спите, спить.
- г) сплять, спить, спимо, спите.

7. Закінчіть відповідь.

Що ти забув? – Я забув

- а) шафа, стіл.
- б) кімната, диван.
- в) парк, стіна.
- г) вірш, слова.

8. Закінчіть речення.

У вітальні є

- а) плита, гаряча вода, посуд.
- б) велике ліжко, шафа, магнітофон.
- в) диван, крісла, телевізор, стіл.
- г) душ, холодна і гаряча вода.

9. Пишіть дієслова.

Ігор ... в банку. Андрій ... в аудиторії. Семен ... в гуртожитку. Олег ... в парку.

- а) живе, вчить, гуляє, лежить.
- б) спить, гуляє, працює, живе.
- в) гуляє, працює, стоїть, спить.
- г) працює, вчиться, живе, гуляє.

10. Закінчіть речення.

Де стоїть комп'ютер? – Комп'ютер стоїть

- а) в столі.
- б) у магазині.
- в) у парку.
- г) на стіні.

11. Закінчіть речення.

Брат вчить

- а) добре.
- б) фізику.
- в) в університеті.
- г) щодня.

12. Пишіть правильно слова в дужках.

Валерій живе (будинок), (9 поверх), (квартира №10).

- а) на будинок, в дев'ятий поверх, на квартирі №10.
- б) в будинок, в дев'ятому поверсі, в квартиру №10.
- в) у будинка, на дев'ятий поверху, у квартира №10.
- г) в будинку, на дев'ятому поверсі, у квартирі №10.

13. Пишіть правильно слова в дужках.

Вони вчаться (ліцей, академія, інститут).

- а) в ліцею, в академії, в інституті.
- б) в ліцей, в академію, в інституті.
- в) в ліцеї, в академії, в інституті.
- г) в ліцеї, в академі, в інституті.

14. Пишіть дієслова.

Зараз Тамара ... в офісі. Вона Раніше вона ... в університеті.

Вона ... економіку.

- а) працює, касир, вчити, вчиться.
- б) працює, економіст, вчилася, вчила.
- в) працювала, доцент, працювала, вчилася.
- г) працювала, викладач, вчила, вчишся.

15. Закінчіть речення.

Він перекладає

- а) молоко, морозиво, сир, сіль.
- б) речення, слова, вірш, оповідання.
- в) пальто, взуття, шапку, шарф.
- г) українську мову, англійську мову.

16. Пишіть правильно слова в дужках.

Ми добре знаємо (цей продавець), (цей касир), (ця дівчина).

- а) цю продавець, цю касир, цю дівчину.
- б) цього продавця, цього касира, цього дівчина.
- в) цю продавці, цю касири, цього дівчині.
- г) цього продавця, цього касира, цю дівчину.

17. Пишіть необхідні займенники.

**Це Ахмед. Палестина – це ... країна. Це Тетяна та Оксана.
Україна – це ... країна. Це ми. Еквадор – це ... країна. Це ви.
Ангола – це ... країна.**

- а) їх, її, твоя, ваш.
- б) твоя, ваша, наша, її.
- в) його, їх, наша, ваша.
- г) їх, її, їхня, наша.

18. Пишіть дієслова.

Наталя ... в коледжі, де вона ... українську мову.

- а) вчиться, вчиться.
- б) вчить, вчиться.
- в) вчиться, вчить.
- г) вчить, вчить.

19. Пишіть правильно слова в дужках.

Він добре знає (Україна, Італія, Париж, Бориспіль).

- а) Україні, Італії, Парижі, Борисполю.
- б) Україна, Італія, Париж, Борисполі.
- в) Україну, Італію, Париж, Бориспіль.
- г) України, Італії, Парижа, Борисполя.

20. Пишіть правильно слова в дужках.

Вони відпочивали в (Йорданія, Європа, Еквадор).

- а) Йорданія, Європа, Еквадор.
- б) Йорданії, Європі, Еквадорі.
- в) Йорданію, Європу, Еквадор.
- г) Йорданія, Європі, Еквадорі.

21. Пишіть правильно слова в дужках.

Студенти приїхали з (Камерун, Ангола, Сирія, Палестина).

- а) Камеруну, Анголи, Сирії, Палестини.
- б) Камеруні, Анголі, Сирії, Палестині.
- в) Камерун, Анголу, Сирію, Палестину.
- г) Камерун, Ангола, Сирія, Палестина.

22. Пишіть дієслова.

Учора подруги ... в кафе, а сьогодні вони поїхали в театр.

- а) їдуть.
- б) ідуть.
- в) були.
- г) є.

23. Пишіть правильно питальне слово в запитанні.

Він працював у Донецьку 10 років. – ... він працював 10 років?

- а) куди.
- б) де.
- в) звідки.
- г) скільки.

24. Пишіть антоніми.

ніч \neq ..., є \neq ..., куди \neq ..., свій \neq ..., іти \neq

- а) вечір, був, не куди, твій, йти.
- б) полудень, нема, де, мій, іди.
- в) ранок, бути, туди, його, приїхати.
- г) день, немає, звідки, чужий, їхати.

25. Закінчіть речення.

Він приїде

- а) учора.
- б) вдома.
- в) вже.
- г) післязавтра.

УРОК 14

Рівень I

1. Пишіть букву.

Вим...рювати, домашн...й, сус...дка, п...сня, аф...ша.

- а) і.
- б) и.
- в) е.
- г) о.

2. Пишіть букви.

Ва...а, письме...ик, годи...ик, закінче...я.

- а) н.
- б) нн.
- в) тт.
- г) з.

3. Які слова написані правильно?

- а) відповід, валіза, п'ятниця, стол, бабуса.
- б) взуття, учень, місяць, спальня, водій.
- в) мисто, олівець, п'ять, овочи, стилець.
- г) диван, ден, сума, неділа, джас.

4. Які іменники правильно написані у формі множини?

- а) будиноки, олівці, стіли, бабуси.
- б) діми, вікни, двері, сніданки, площі.
- в) пальта, дзеркала, батьки, інженери, учні.
- г) столиці, місти, стілеці, вірши, музеи.

5. Де всі слова мають твердий [н]?

- а) ніж, пані, техніка, спальня, день.
- б) дзвоник, човен, конус, понеділок, кіно.
- в) кімната, напруга, океан, книга, машина.
- г) диктант, учений, майдан, сонце, родина.

6. Пишіть букви.

Скіл...ки ко...ту... ц... зошит...?

- а) і, с, ю, е, а.
- б) -Ø, щ, е, и, -Ø.
- в) ь, ш, є, і, и.
- г) и, ж, ю, я, а.

7. Пишіть займенники в дужках.

Ось (я) квартира. Там (я) вікна. Тут (я) взуття. Це (я) нові сусіди.

- а) моя, моє, моя, мої.
- б) моя, мої, мої, моє.
- в) моя, моя, мої, мої.
- г) моя, мої, моє, мої.

8. Закінчіть відповідь.

Де ваші батьки? – Вони

- а) в аудиторію, в квартиру, в магазин.
- б) в кафе, в музей, в університет.
- в) в ресторані, в Києві, в їдальні.
- г) в місто, на море, в кухню.

9. Відповідайте на запитання.

Який джаз? Яке завдання? Які крісла?

- а) повільний, високе, тверді.
- б) нецікавий, низьке, солоні.
- в) швидкий, домашнє, білі.
- г) короткий, широке, рідні.

10. Пишіть число словом.

Вони живуть у (12) квартирі.

- а) дванадцятому.
- б) дванадцять.
- в) дванадцяту.
- г) дванадцятій.

11. Пишіть правильно слова в дужках.

Що купила Оксана? – Вона купила (1 книга), (2 зошит), (2 ручка), (5 олівець), (6 книга).

- а) одна книга, два зошити, два ручки, п'ять олівці, шість книги.
- б) один книгу, дві зошити, дві ручки, п'ять олівець, шість книгів.
- в) одна книгу, дві зошитів, два ручку, п'ять олівці, шість книга.
- г) одну книгу, два зошити, дві ручки, п'ять олівців, шість книг.

12. Пишіть імена.

Доброго дня, ... та ...!

- а) Максим та Оксана.
- б) Максима та Оксану.
- в) Максиме та Оксано.
- г) Максиму та Оксані.

13. Відповідайте на запитання.

Я люблю вірші Бориса Олійника. – Хто такий Борис Олійник?

- а) це автор.
- б) це поет.
- в) це професор.
- г) це журналіст.

14. Відповідайте на запитання.

Сергію двадцять вісім років, Антону двадцять дев'ять років, Аллі тридцять років, Вірі тридцять один рік. – Скажіть, будь ласка, хто старший?

- а) Сергій.
- б) Антон.
- в) Віра.
- г) Алла.

15. Пишіть питальне слово в запитанні.

Віктор пише домашню вправу. – ... Віктор пише?

- а) котра.
- б) хто.
- в) кого.
- г) що.

16. Закінчіть речення.

Борис Патон – це український

- а) футболіст.
- б) чемпіон.
- в) учитель.
- г) учений.

17. Пишіть прийменники.

Вона приїхала (...) Іраку, Анді приїхав (...) Анголи, Семен та Борис приїхали (...) Палестини, Ольга приїхала (...) Європи.

- а) з, в, із, в.
- б) в, в, з, із.
- в) з, із, з, з.
- г) в, в, у, у.

18. Пишіть антоніми.

Це будинок високий, а це ... будинок. Університет далеко, а магазин Сьогодні у мене є фізика, а завтра Він любить місто, а вона любить

- а) малий, ось, ні, міст.
- б) короткий, тут, був, хата.
- в) низький, близько, немає, село.
- г) вузький, далі, буде, центр.

19. Пишіть дієслово.

Час ... швидко!

- а) іде.
- б) є.
- в) починається.
- г) іде.

20. Пишіть прикметник.

Микола Лисенко – це ... український композитор.

- а) молодший.
- б) відомий.
- в) високий.
- г) сільський.

21. Пишіть запитання.

– ... ? – Так, ці підручники і словник мої.

- а) що це?
- б) чиї ці підручники і словник?
- в) ці підручники і словник твої?
- г) це твої підручники і словник?

22. Пишіть правильно слово в дужках.

Де твої книги і зошити? – Вони (сумка).

- а) сумка.
- б) з сумки.
- в) в сумку.
- г) в сумці.

23. Пишіть час словами.

Вистава починається (18.00).

- а) шоста година дня.
- б) шість годин.
- в) о шостій годині вечора.
- г) в шосту годину.

24. Пишіть правильно слова в дужках.

Андрій вчиться (технічний університет).

- а) з технічного університету.
- б) в технічному університеті.
- в) в технічний університеті.
- г) на технічному університет.

25. Пишіть дієслово.

Мої книги та ручка ... на столі.

- а) лежить.
- б) стоять.
- в) лежать.
- г) стоїть.

Рівень II

1. Пишіть букву або апостроф (').

об..єм, сім...я, п...ятниця, комп...ютер, ім...я.

- а) ь.
- б) и.
- в) апостроф (').
- г) і.

2. Пишіть букву в словах:

с...огодні, ідал...ня, скажіт..., китаєц..., посол...ство.

- а) і.
- б) и.
- в) ь.
- г) -Ø.

3. Пишіть слова:

- а) т, и, в, к, о, к.
- б) н, ь, е, а, т, ц.
- в) а, ч, с, в, к, і, п, а.
- г) я, с, п, і, н.

4. Які слова написані правильно?

- а) плаш, поет, шока, лубов, чітач.
- б) дощ, щастя, щітка, чоловік, ключ.
- в) червен, йяблуко, вузкий, повтрувати.
- г) плошина, вечера, істи, олия, палто.

5. Які іменники у формі множини написані правильно?

- а) ніжи, м'ячи, бабуси, ідальни, човени.
- б) сніданок, дені, місти, папіри, шахтари.
- в) аптекарі, ванни, моря, дерева, гроші.
- г) дахі, місяци, шафі, вечіри, нічи.

6. Де всі слова мають твердий [д]?

- а) радіус, дім, давати, дошка, дорога.
- б) діста, дружина, тиждень, дідусь.
- в) день, дружина, дата, дерево, понеділок.
- г) дядько, радіо, неділя, дівчата, дякую.

7. Пишіть закінчення в словах: **їхн... мат... жив... в десят... квартир... .**

- а) -а, -і, -е, -а, -а.
- б) -я, -и, -е, -ій, -і.
- в) -ій, ь, -у, -у, -у.
- г) і, -и, -уть, ь, -і.

8. Пишіть правильно займенники в дужках.

Ось (ми) міста. Там (вони) сусідка. Тут (ти) печиво. Це (вона) нове дзеркало.

- а) ваші, його, твоя, моє.
- б) наші, їхня, твоє, її.
- в) їхні, їхні, твої, їхнє.
- г) наша, її, твоє, його.

9. Закінчіть відповідь.

Де ваші друзі? – Вони

- а) з бібліотеки, з кінотеатру, з метро.
- б) в кафе, в театр, в музей.
- в) в аптеці, в гуртожитку, в парку.
- г) в село, в їдальню, в університет.

10. Відповідайте на запитання.

Який письменник? Який джемпер? Які речення?

- а) молодший, багатий, низькі.
- б) тихий, голосний, старі.
- в) відомий, теплий, довгі.
- г) чистий, твердий, худі.

11. Пишіть число в дужках словами.

Вони займаються в (121) аудиторії.

- а) сто дванадцятій.
- б) сто двадцять один.
- в) сто двадцять перша.
- г) сто двадцять першій.

12. Пишіть правильно слова в дужках.

У магазині Оксана купила (1 газета), (2 журнал), (2 ваза), (3 лінійка), (5 пакет).

- а) одна газета, два журнали, два вази, три лінійки, п'ять пакети.
- б) один газету, дві журнали, дві ваза, три лінійку, п'ять пакет.
- в) одна газету, дві журналів, два вазу, три лінійок, п'ять пакету.
- г) одну газету, два журнали, дві вази, три лінійки, п'ять пакетів.

13. Закінчіть відповідь.

Скажіть, будь ласка, це театр? – Ні, театр

- а) трохи далеко.
- б) трохи осьь.
- в) трохи далі.
- г) трохи тут.

14. Закінчіть речення.

Вибачте, моє місце

- а) тридцять.
- б) тридцяте.
- в) тридцята.
- г) тридцятий.

15. Відповідайте на запитання.

Олексій встає о шостій годині сорок п'ять хвилин, Андрій – о шостій годині двадцять сім хвилин, Семен – о шостій годині п'ятдесят хвилин, Петро – о шостій годині тридцять три хвилини. Хто встає першим?

- а) Олексій.
- б) Петро.
- в) Семен.
- г) Андрій.

16. Пишіть антоніми.

Це міська традиція, а це ... традиція. Це класна робота, а це ... робота. Це цікава книжка, а це ... книжка. Це твердий звук, а це ... звук.

- а) українська, аудиторна, відома, солодкий.
- б) сільська, домашня, нудна, м'який.
- в) далека, шкільна, тиха, теплий.
- г) широка, нова, мала, прямий.

17. Пишіть правильно питальне слово в запитанні.

У нього є великий словник. – ... є великий словник?

- а) кого.
- б) хто.
- в) у кого.
- г) котрого.

18. Пишіть прийменники.

Вона приїхала (...) Вінниці, Ольга вчиться (...) Ужгороді, Семен та Борис відпочивають (...) Одесі, Петро приїхав (...) Полтаву.

- а) з, в, в, у.
- б) з, в, в, з.
- в) із, у, в, з.
- г) у, в, в, у.

19. Пишіть потрібне слово.

Ми ... купили квитки в театр.

- а) дуже.
- б) це.
- в) вже.
- г) ось.

20. Закінчіть речення.

Ми йдемо

- а) на шостому поверсі.
- б) в шостий поверх.
- в) на шостий поверх.
- г) шостий поверх.

21. Поясніть слово у реченні.

Ось перший ряд.

- а) займенник.
- б) числівник.
- в) прикметник.
- г) прийменник.

22. Пишіть запитання:

– ... ? – Ні, твої зошити лежать у столі.

- а) де лежать мої зошити?
- б) чиї це зошити лежать у столі?
- в) мої зошити лежать на столі?
- г) це твої зошити?

23. Пишіть питальне слово.

Ми приїхали з Еквадору. – ... ви приїхали?

- а) де.
- б) звідки.
- в) куди.
- г) хто.

24. Пишіть дату словами.

Андрій народився 13.03.

- а) тридцять вересня.
- б) тридцятого березня.
- в) тридцяте серпня.
- г) тридцята листопада.

25. Закінчіть речення.

Наша аудиторія на

- а) три поверх.
- б) третій поверсі.
- в) третій поверх.
- г) третьому поверсі.

УРОК 15

Рівень I

1. Пишіть дієслово.

Що ти зробив? – Вона ... текст.

- а) начитала.
- б) прочитала.
- в) зчитала.
- г) зачитала.

2. Пишіть закінчення в словах.

Я знаю історі..., хімі..., біологі... .

- а) -у.
- б) -ю.
- в) -а.
- г) -я.

3. Пишіть дієслово.

Цей текст я вже

- а) читаю.
- б) читав.
- в) прочитав.
- г) прочитаю.

4. Пишіть правильно слова в дужках.

Олена вивчає (фізика, література, креслення).

- а) фізика, література, креслення.
- б) фізиці, літературі, кресленні.
- в) фізику, літературу, креслення.
- г) фізики, літератури, креслення.

5. Відповідайте на запитання.

Що ти вже зробив? – Я ...

- а) писав, перекладав, запізнювався.
- б) напишу, перекладу, запізнюся.
- в) писатиму, перекладатиму, запізнюватимуся.
- г) написав, переклав, запізнився.

6. Пишіть дієслово.

Діти закінчили ... картину вчора.

- а) малювали.
- б) намалювати.
- в) малювати.
- г) малюватимуть.

7. Пишіть дієслова.

Увечері Андрій ... слухати музику. Сьогодні я та Ніна ... писати контрольну роботу. Ти ... працювати сьогодні. Сергій та Ольга ... відповідати на уроці.

- а) був, буду, будеш, буде.
- б) буде, будемо, будеш, будуть.
- в) будеш, будете, буде, будете.
- г) буду, будуть, будете, будемо.

8. Пишіть дієслово.

Студент ще не ... задачу.

- а) буде розв'язувати.
- б) розв'язував.
- в) розв'язуватиме.
- г) розв'язав.

9. Закінчіть речення.

Дмитро пише ...

- а) мати, сестрі, дядьку, другу.
- б) мати, сестру, дядько, друга.
- в) матері, сестрі, дядькові, другові.
- г) матері, сестри, дядька, друга.

10. Закінчіть речення.

Він буде

- а) інженер.
- б) інженера.
- в) інженерові.
- г) інженером.

11. Пишіть правильно дієслова в дужках.

Ми (читати) книгу. Щодня він (купувати) продукти в магазині. Увечері вони (дивитися) телевізор. Завтра вони (писати) диктант. Учора Ірина не (працювати).

- а) читаєш, купуватимете, дивишся, писали, працює.
- б) читаємо, купує, дивляться, писатимуть, працювала.
- в) читають, купували, дивилася, пишуть, працюватиме.
- г) читаєте, купувала, будемо дивитися, писатимете, працюєш.

12. Пишіть питальне слово.

Мій дядько працює журналістом. – ... працює твій дядько?

- а) кого.
- б) хто.
- в) ким.
- г) кому.

13. Закінчіть речення.

Антон ходив у парк

- а) друг.
- б) другові.
- в) у друга.
- г) з другом.

14. Пишіть правильно слово в дужках.

Андрій разом з (Оксана) їздив на екскурсію.

- а) Оксану.
- б) Оксани.
- в) Оксано.
- г) Оксаною.

15. Закінчіть речення.

Ми добре знаємо

- а) місто Вінницю.
- б) міста Вінниці.
- в) місто Вінниця.
- г) місті Вінниці.

16. Закінчіть речення.

Коли ви приїхали в Україну? – Я приїхав

- а) в листопад.
- б) з листопада.
- в) листопада.
- г) у листопаді.

17. Пишіть прийменник.

Вони зустрілися ... своєю вчителькою.

- а) з.
- б) зо.
- в) зі.
- г) із.

18. Пишіть питальне слово.

Валентина телефонує братові. – ... телефонує Валентина?

- а) кого.
- б) ким.
- в) кому.
- г) хто.

19. Пишіть антоніми.

чистий ≠, сільський ≠, веселий ≠, чужий ≠, далекий ≠ .

- а) чорний, університетський, нудний, мій.

- б) білий, вінницький, цікавий, наш, цей.
- в) брудний, міський, сумний, свій, близький.
- г) сірий, київський, невеселий, мій, рідний.

20. Пишіть потрібне слово.

Микола купив ... новий словник.

- а) брат.
- б) брата.
- в) братом.
- г) братові.

21. Пишіть правильно слова в дужках.

Валерія дала свій підручник (своя подруга).

- а) своєї подруги.
- б) свою подругу.
- в) своєю подругою.
- г) своїй подрузі.

22. Закінчіть речення.

Потім я піду

- а) з бібліотеки.
- б) в бібліотеку.
- в) в бібліотеці.
- г) з бібліотекою.

23. Пишіть правильно слово в дужках.

У парку ми зустрілися з (викладачі).

- а) викладачам.
- б) викладачів.
- в) викладачами.
- г) викладачем.

24. Пишіть правильно слова в дужках.

На перерві вони розмовляють з (українська студентка).

- а) української студентки.
- б) українською студенткою.
- в) української студентки.
- г) українській студентці.

25. Пишіть дієслово.

Студенти часто ... на цікаві виставки.

- а) їздимо.
- б) ідуть.
- в) їдуть.
- г) ходять.

Рівень II

1. Пишіть дієслово.

Що вони вчора ...?

- а) роблять.
- б) робитимуть.
- в) робили.
- г) будуть робити.

2. Пишіть правильно слова в дужках.

Олена добре знає (своя країна Україна).

- а) свою країну Україну.
- б) своєю країною Україною.
- в) своїй країні Україні.
- г) своєї країни України.

3. Пишіть правильно займенники в дужках.

Я говорила з (вона, він, вони, ми).

- а) вами, нами, ними, тобою.
- б) ним, ними, вами, нами.
- в) нею, вами, ним, вами.
- г) нею, ним, ними, нами.

4. Пишіть прийменник.

У бібліотеці Антон зустрівся ... своїм другом.

- а) з.
- б) зо.
- в) із.
- г) зі.

5. Пишіть прийменники.

Андрій вчиться ... академії. Ми відпочивали ... морі. Сергій вже не працює ... фабриці. У мене ... руці великий годинник. Я вже був ... деканаті.

- а) в, в, на, в, на.
- б) у, на, в, на, в.
- в) на, в, у, у, у.
- г) в, на, на, на, у.

6. Пишіть правильно слова в дужках.

Ти віриш (люди). Чоловіки дарують квіти (жінки). Мати читає казку (діти). Він телефонує (хлопці та дівчата).

- а) людей, жінок, дітей, хлопців, дівчат.
- б) людям, жінкам, дітям, хлопцям, дівчатам.
- в) людьми, жінками, дітьми, хлопцями, дівчатами.
- г) люди, жінки, діти, хлопці, дівчата.

7. Пишіть дієслово.

Наступного року він ... в університеті.

- а) вчить.
- б) вчився.
- в) вчиться.
- г) вчитиметься.

8. Пишіть дієслово.

Студент вже ... контрольну роботу.

- а) написав.
- б) писав.
- в) пише.
- г) писатиме.

9. Закінчіть речення.

Олександр допомагає ...

- а) дідусям, дочкою, товаришем, вчителями.
- б) дідуся, дочку, товариша, вчителів.
- в) дідуся, дочки, товариша, вчителів.
- г) дідусяві, дочці, товаришеві, вчителям.

10. Пишіть правильно слова в дужках.

Вона пише (червона ручка).

- а) червону ручку.
- б) червоній ручці.
- в) червоною ручкою.
- г) червоної ручки.

11. Пишіть правильно слова в дужках.

Олексій розмовляє (англійська, іспанська, українська мова).

- а) англійської, іспанської, української мови.
- б) англійську, іспанську, українську мову.
- в) англійською, іспанською, українською мовою.
- г) англійській, іспанській, українській мові.

12. Пишіть питальне слово.

Він хоче бути старанним студентом. – ... він хоче бути?

- а) кого.
- б) ким.
- в) хто.
- г) кому.

13. Пишіть дієслова.

Місяць тому Дарина ... цю книгу, але ... її тільки сьогодні.

- а) читає, прочитає.
- б) прочитала, читала.
- в) читатиму, прочитаю.
- г) читала, прочитала.

14. Закінчіть речення.

Оксана любить солодку кашу. = Вона любить їсти кашу

- а) з цукром.
- б) без цукру.
- в) з молоком.
- г) з сіллю.

15. Пишіть правильно слова в дужках.

(Вона) 25 років, (ми) 20 років, (ви) 34 роки, (він) 40 років.

- а) йому, вам, нам, їм.
- б) мені, нам, тобі, їй.
- в) їй, нам, вам, йому.
- г) йому, вам, нам, їй.

16. Пишіть правильно слова в дужках.

Потяг (прибувати) на (вокзал) (13:00).

- а) прибуде, вокзалі, тринадцята година.
- б) прибув, вокзалу, тринадцятій година.
- в) прибуває, вокзал, о тринадцятій годині.
- г) прибули, вокзалі, тринадцятій годині.

17. Пишіть дієслова.

Щодня уроки ... вчасно. У грудні я ... вивчати українську мову.

- а) починають, почався.
- б) почали, починаю.
- в) починаються, почав.
- г) починався, почнеться.

18. Пишіть дієслово.

Що вона зробила? – Вона ... картину.

- а) малює.
- б) намалювала.
- в) намалює.
- г) малюватиме.

19. Пишіть правильно дієслова в дужках.

Я ще не (розв'язати) задачу і не (накреслити) схему.

- а) розв'язує, креслить.
- б) розв'язав, накреслив.

- в) розв'язував, креслив.
- г) розв'язу, накреслю.

20. Пишіть дієслова.

**Її сестра ... архітектором. Я ... лікарем. Мій брат ... вчителем.
Я та Ольга ... студентами. Ти та Ігор ... інженерами.**

- а) буду, буде, буду, будеш, буде.
- б) буде, буду, буде, буде, буде.
- в) буде, буду, буде, будемо, будете.
- г) буде, буду, будуть, будете, будуть.

21. Пишіть дієслово.

Раніше Анжела ... географію, українську мову, українські традиції.

- а) вчиться.
- б) вчить.
- в) вивчала.
- г) вчилася.

22. Пишіть правильно слова в дужках.

Антон цікавиться (музика, історія, спорт).

- а) музику, історію, спорт.
- б) музики, історії, спорту.
- в) музиці, історії, спорті.
- г) музикою, історією, спортом.

23. Пишіть правильно слова в дужках.

Тетяна була (концерт) (шкільний друг).

- а) на концерт до шкільного друга.
- б) концерт у шкільного друга.
- в) на концерті зі шкільним другом.
- г) з концерту від шкільного друга.

24. Пишіть дієслово.

Минулого року мені ... 22 роки.

- а) буде.
- б) є.
- в) було.
- г) були.

25. Пишіть дієслова.

Щомісяця я ... в театр. Зараз ми ... в кінотеатр. Іноді ми ... в цирк.

- а) іду, ходимо, ходимо.
- б) ходжу, ідемо, ходимо.
- в) іду, ідемо, ходимо.
- г) ходжу, ходимо, ідемо.

ПІДСУМКОВИЙ ТЕСТ-КОНТРОЛЬ

Рівень I

1. Пишіть займенник.

... звати Ганна.

- а) вона.
- б) їм.
- в) її.
- г) їй.

2. Закінчіть речення.

Тут лежать мої ...

- а) річ, олівець, папір, ручка.
- б) шафи, дошки, ліжко, гроші.
- в) журнали, зошити, ручки, словники.
- г) карти, сніданок, шуба, гуртожиток.

3. Пишіть дієслово.

Ось ... пальто, карта, картина, годинник.

- а) стоять.
- б) лежать.
- в) висять.
- г) сидять.

4. Закінчіть речення.

Самір приїхав

- а) у Сирію.
- б) із Сирії.
- в) у Сирії.
- г) Сирія.

5. Закінчіть речення.

Мій найкращий друг народився

- а) в Еквадор.
- б) в Еквадорі.
- в) з Еквадору.
- г) Еквадор.

6. Закінчіть речення.

Її портрет висить

- а) стіну.
- б) в стіну.
- в) на стіні.
- г) з стіни.

7. Пишіть прийменник.

... мене є багато друзів.

- а) з.
- б) у.
- в) в.
- г) на.

8. Пишіть займенник.

... машина стоїть на вулиці.

- а) вона.
- б) йому.
- в) його.
- г) своєю.

9. Пишіть займенник.

Олексій дуже любить ... молодшу сестру.

- а) йому.
- б) нашій.
- в) своєю.
- г) моя.

10. Пишіть дієслова.

Учора Віра ... твір, але не ... його.

- а) писала, написала.
- б) написала, писала.
- в) написала, пише.
- г) пише, написала.

11. Пишіть час словами.

Зараз (1.23).

- а) один година двадцять три хвилин.
- б) першій годині двадцять три хвилини.
- в) одна година двадцять три хвилини.
- г) перша година двадцять три хвилини.

12. Пишіть правильно дієслова в дужках.

Ми (вчитися) в медичному університеті, вони (вчитися) в економічній академії, ви (вчитися) в технічному університеті.

- а) вчишся, вчиться, вчаться.
- б) вчаться, вчимося, вчитесь.
- в) вчуся, вчитесь, вчаться.
- г) вчимося, вчаться, вчитесь.

13. Закінчіть речення.

Це словник ...

- а) мій друг.
- б) моєму другу.
- в) мого друга.
- г) моїм другом.

14. Пишіть правильно слова в дужках.

Дайте, будь ласка, (1 ручка), (2 словник), (2 книга), (2 підручник).

- а) одна ручка, дві словники, два книги, дві підручники.
- б) один ручка, два словники, два книги, два підручники.
- в) одну ручку, дві словники, два книги, дві підручники.
- г) одну ручку, два словники, дві книги, два підручники.

15. Закінчіть речення.

В українському алфавіті

- а) 33 буква.
- б) 33 букв.
- в) 33 буквів.
- г) 33 букви.

16. Закінчіть речення.

Антон розмовляє

- а) українська мова.
- б) в українській мові.
- в) українській мові.
- г) українською мовою.

17. Пишіть правильно слово в дужках.

Наше заняття буде в 303 (аудиторія).

- а) аудиторії.
- б) аудиторію.
- в) аудиторія.
- г) аудиторією.

18. Пишіть правильно слово в дужках.

Мої книги лежать на (стіл).

- а) стілі.
- б) столу.
- в) столі.
- г) стілу.

19. Пишіть правильно слово в дужках.

(лютий) студенти будуть вивчати історію України.

- а) лютого.
- б) на лютий.
- в) у лютому.
- г) лютий.

20. Пишіть правильно слова в дужках.

Ольга хоче бути (секретар), Семен – (інженер), Олег – (водій).

- а) секретаря, інженера, водія.
- б) секретарем, інженером, водієм.
- в) секретареві, інженерові, водієві.
- г) секретар, інженер, водій.

21. Пишіть дієслово.

Раніше Сергій ... старанно та наполегливо.

- а) вчиться.
- б) вчить.
- в) вивчав.
- г) вчився.

22. Пишіть правильно слова в дужках.

Антон захоплюється (архітектура, джаз, футбол).

- а) архітектуру, джаз, футбол.
- б) архітектури, джазу, футболу.
- в) архітектурою, джазом, футболом.
- г) архітектурі, джазі, футболі.

23. Пишіть правильно слова в дужках.

Тетяна телефонувала (шкільний друг) (середа).

- а) шкільного друга середа.
- б) шкільному другу в середу.
- в) шкільний друг середу.
- г) шкільним другом середою.

24. Пишіть дієслово.

Того року ми ... в Туреччині.

- а) відпочиваємо.
- б) відпочивали.
- в) будемо відпочивати.
- г) відпочиватимемо.

25. Пишіть дієслова.

Учора він ... в бібліотеку. Зараз він ... в університет. Він часто ... в деканат.

- а) ходив, ходив, іде.
- б) ходив, іде, ходить.
- в) ходить, ходив, іде.
- г) іде, ходить ходив.

Рівень II

1. Пишіть дієслово.

Що вони сьогодні ...?

- а) робити.
- б) робите.
- в) робимо.
- г) роблять.

2. Пишіть питальне слово в запитанні.

Іноді мій друг телефонує братові в Ірак. – ... мій друг телефонує братові в Ірак?

- а) де.
- б) як.
- в) куди.
- г) коли.

3. Пишіть правильно слово в дужках.

Я часто дивлюся фотоальбом і згадую про (сім'я).

- а) сім'я.
- б) сім'ї.
- в) сім'єю.
- г) сім'ю.

4. Пишіть правильно слова в дужках.

У Олега є 2 (брат) і 1 (сестра), у Віктора – 5 (брат) і 2 (сестра).

- а) У Олега є два брат і один сестра, у Віктора – п'ять брат і два сестра.
- б) У Олега є два брати і одна сестра, у Віктора – п'ять братів і дві сестри.
- в) У Олега є два братів і одна сестра, у Віктора – п'ять брати і дві сестри.
- г) У Олега є два брати і одна сестра, у Віктора – п'ять братів і дві сестер.

5. Пишіть дієслово.

Учора ввечері Марія та Олексій (бути) в театрі.

- а) є.
- б) будемо.
- в) були.
- г) будуть.

6. Пишіть правильно слова в дужках.

Студенти вивчають предмети (українська мова).

- а) українську мову.
- б) українською мовою.
- в) української мови.
- г) українській мові.

7. Пишіть дієслова.

Я вже ... вправи і ... слова.

- а) пишу, перекладаю.
- б) написав, переклав.
- в) напишу, перекладу.
- г) писав, перекладав.

8. Пишіть дієслово.

Моя сестра Таня ще маленька, вона ... в школу.

- а) іде.
- б) піде.
- в) ходить.
- г) прийде.

9. Пишіть правильно слова в дужках.

Вчора економісти з (Туреччина) приїхали до (Одеса).

- а) Туреччину, Одесу.
- б) Туреччини, Одеси.
- в) Туреччині, Одесі.
- г) Туреччини, Одесу.

10. Пишіть сполучне слово.

Андрій знає, ... знаходиться магазин "Книги".

- а) як.
- б) коли.
- в) де.
- г) куди.

11. Пишіть правильно слова в дужках.

Урок фізики буде (середа, 14:25).

- а) середа, чотирнадцять годин двадцять п'ять хвилин.
- б) в середу, о чотирнадцятій годині двадцять п'ять хвилин.
- в) середі, о чотирнадцять годин двадцять п'ять хвилин.
- в) у середа, чотирнадцята година двадцять п'ять хвилин.

12. Пишіть правильно запитання.

- а) Марта, що ти робиш вчора вранці?
- б) Марту, що ти робив вчора вранці?
- в) Марта, що ти робитимеш вчора вранці?
- г) Марто, що ти робила вчора вранці?

13. Пишіть прийменник.

Я вчуся ... Антоном в академії.

- а) на.
- б) в.
- в) разом з.
- г) про.

14. Пишіть правильно слова в дужках.

Щоб бути хорошим (інженер), треба вивчати (математика та фізика).

- а) інженера, математики та фізики.
- б) інженеру, математиці та фізиці.
- в) інженером, математику та фізику.
- г) інженере, математикою та фізикою.

15. Пишіть дату словами.

У Наталі іспит із математики буде 24.01.

- а) двадцять чотири листопада.
- б) двадцять четверте січня.
- в) двадцять четверта березня.
- г) двадцять четвертий лютий.

16. Пишіть дієслово.

Вже холодно, часто ... дощі.

- а) ходять.
- б) йдуть.
- в) підуть.
- г) бігають.

17. Пишіть число словами та розкрийте дужки.

Я живу в (224) (кімната).

- а) двісті двадцять четвертій кімнаті.
- б) двісті двадцять четверта кімната.
- в) двісті двадцять четверту кімнату.
- г) двісті двадцять чотири кімнаті.

18. Пишіть дієслово.

У шафі ... виделки, ложки, ножі.

- а) стоять.
- б) висять.
- в) лежать.
- г) сидять.

19. Пишіть правильно слово в дужках.

(грудень) у студентів почнеться сесія.

- а) грудня.
- б) на грудень.
- в) у грудні.
- г) грудень.

20. Пишіть правильно слова в дужках.

У Вінниці є гарні (будинок, кав'ярня, готель, музей, коледж).

- а) будиноки, кав'ярни, готели, музея, коледжи.
- б) будинки, кав'ярні, готелі, музеї, коледжі.
- в) будинкі, кав'ярни, готели, музеї, коледжі.
- г) будинки, кав'ярні, готелі, музеї, коледжи.

21. Закінчіть відповідь.

Де ти спиш? – Я сплю

- а) у шафі.
- б) у парку.
- в) на ліжку.
- г) в аудиторії.

22. Пишіть правильно слова в дужках.

Мої брати хочуть бути (інженери, лікарі, програмісти).

- а) інженери, лікарі, програмісти.
- б) інженерами, лікарями, програмістами.
- в) інженерам, лікарям, програмістам.
- г) інженерів, лікарів, програмістів.

23. Пишіть правильно слова в дужках.

Володимир подарував (диск) (сестра).

- а) диск сестру.
- б) диску сестри.
- в) диском сестрою.
- г) диск сестрі.

24. Пишіть дієслово.

Наступного року ми ... в Україну.

- а) їхали.
- б) їздимо.
- в) поїдемо.
- г) підемо.

25. Пишіть правильно слова в дужках.

(Батько) 53 роки, (мати) 48 років, (сестра) 17 років, (я) 22 роки.

- а) батьку, матері, сестрі, мене.
- б) батьком, матір'ю, сестрою, мною.
- в) батькові, матері, сестрі, мені.
- г) батька, мати, сестру, мене.

ЛІТЕРАТУРА

1. Азарова Л. Є. Українська мова для слухачів-іноземців підготовчого відділення / Азарова Л. Є., Зозуля І. Є., Солодар Л. В. – Вінниця : ВНТУ, 2010. – 121 с.
2. П'яст Н. Й. Українська мова для іноземних студентів (початковий етап навчання). Завдання підвищеної складності / Н. Й П'яст, І. А. Андрікевич. – Вінниця : ВНТУ, 2010. – 52 с.
3. Вступний курс з української мови для студентів-іноземців / за ред. Т. О. Дегтярьової. – Суми : Університетська книга, 2016. – 415 с.
4. Гримич М. Українська мова щодня : Початковий рівень : навчальний посібник / Гримич М., Непийвода Н., Різун В. – К. : Заповіт, 1998. – 160 с.
5. Корженко В. Я. Українська мова для студентів-іноземців. Розмовно-фонетичний курс : навчальний посібник / Корженко В. Я., Корженко З. П., Горчинська Л. В. – Вінниця : ВНТУ, 2005. – 238 с.
6. Корженко В. Я. Українська мова для іноземців. Початковий етап. Ч. 1 : навчальний посібник / Корженко В. Я. – Вінниця : ВНТУ, 2013. – 115 с.
7. Вальченко І. В. Ласкаво просимо! : навчальний посібник з української мови для іноземних студентів : у 2-х ч. / І. В Вальченко, Я. М. Прилуцька. – Харк. нац. акад. міськ. госп-ва. – Х. : ХНАМГ, 2011. – Ч. I. – 386 с.
8. Лексичний мінімум з української мови для слухачів-іноземців підготовчого відділення : словник / Л. Є. Азарова, Л. В. Горчинська, І. Є. Зозуля, Л. В. Солодар. – Вінниця : ВНТУ, – 2012. – 117 с.
9. Українська мова для іноземних студентів / Лисенко Н. О., Кривко, Р. М., Світлична Є. І., Цапко Т. П. – К. : Центр учбової літератури, 2010. – 240 с.
10. Азарова Л. Є. Професійне спілкування науково-технічних працівників : навчальний посібник / Азарова Л. Є., П'яст Н. Й., Іванець Т. Ю. – Вінниця : ВНТУ, 2008. – 189 с.
11. Словник термінів з математики, фізики та хімії для слухачів підготовчого відділення для іноземних громадян / Азарова Л. Є., Горчинська Л. В., Франчук Н. Л., Поздрань Ю. В. – Вінниця : ВНТУ, 2016. – 88 с.
12. Азарова Л. Є. Українська мова для слухачів ІнДП : навчальний посібник. Частина II. Синтаксис / Азарова Л. Є., Горчинська Л. В., Корженко З. П. – Вінниця : ВНТУ, 2006. – 150 с.
13. Азарова Л. Є. Українська мова професійного спілкування. Практичний курс : навчальний посібник. Частина I. / Л. Є. Азарова, Н. Й. П'яст. – Вінниця : ВНТУ, 2006. – 126 с.
14. Український правопис. – К. : Наук. думка, 2015. – 286 с.
15. Чистякова А. Б. Українська мова для іноземців / Чистякова А. Б., Селіверстова Л. І., Лагута Т. М. – Х. : Індустрія, 2008. – 384 с.

Навчальне видання

Булава Наталя Юріївна

**УКРАЇНСЬКА МОВА. ТЕСТОВІ ЗАВДАННЯ
ДЛЯ СЛУХАЧІВ-ІНОЗЕМЦІВ
ПІДГОТОВЧОГО ВІДДІЛЕННЯ
Частина 1**

Навчальний посібник

Редактор С. Сідак

Оригінал-макет підготовлено Н. Булавою

Підписано до друку 12.12.2017 р.
Формат 29,7x42¼ . Папір офсетний.
Гарнітура Times New Roman.
Ум. друк. арк. 8,78. Зам. № 2018-005.
Наклад 50 (1-й запуск 1–20) пр.

Видавець та виготовлювач
інформаційний редакційно-видавничий центр.
ВНТУ, ГНК, к. 114.
Хмельницьке шосе, 95
м. Вінниця, 21021.
Тел. (0432) 65-18-06.
pres.vntu.edu.ua;
E-mail: kivc.vntu@gmail.com.

Свідоцтво суб'єкта видавничої справи
серія ДК № 3516 від 01.07.2009 р.